



総合カタログ
小売価格表

1.ウイングビス製品

1-1	コンパネビス.木下地用	<箱入>
	コンパネビス.軽天下地用	<箱入>
1-2	F.Dコンパネビス	<箱入>
1-3	パーチクルビス	<箱入>
1-4	根太ビス	<箱入>
1-5	たる木ビス	<箱入>
1-6	化粧枠ビス	<パック入>
1-7	デカサラビス	<箱入>
1-8	六角ボルトビス	<ビニール袋入>
	六角ボルトビス	<箱入>
1-9	鉄 ウッドデッキビス	<箱入>
	ステン ウッドデッキビス	<箱入>
1-10	金具止めビス	<箱入>
1-11	万能ビス	<ビニール袋入>
	万能ビス	<徳用箱入>
1-12	万能ビス「21」	<箱入>
	翼 万能ビス	<小箱入>
	翼 万能ビス	<徳用箱入>
1-13	木工ビス	<ビニール袋入>
	木工ビス	<徳用箱入>
1-14	木工ビス「21」	<箱入>
	木工ビス「21」フレキ付	<箱入>
1-15	木工ビス・ロングタイプ・	<箱入>
1-16	翼 コーススレッド	<小箱入>
	翼 コーススレッド	<徳用箱入>
1-17	翼 コーススレッド(カット付)	<小箱入>
	翼 コーススレッド(カット付)	<徳用箱入>
1-18	別製コーススレッド(赤箱)	<徳用箱入>
1-19	コーススレッド #5000	<大箱入>
1-20	ポリBOX入木工ビス	<ポリBOX入>
	ポリBOX入万能ビス	<ポリBOX入>
1-21	ステンレス万能ビス	<箱入>
	ステンレス万能ビス	<徳用箱入>
1-22	ステンレス万能ビス(ラッパ頭)	<徳用箱入>
1-23	ステンレス木工ビス	<箱入>
	ステンレス木工ビス	<徳用箱入>
1-24	ステンレス木工ビス(ラッパ頭)	<徳用箱入>
	ステンレス木工ビス・ロングタイプ・	<箱入>
1-25	ステンレス細ビス	<箱入>
	ステンレス細ビス	<徳用箱入>
1-26	瓦ビス	<箱入>
1-27	仕上ビス	<ラウンドケース入>
	仕上ビス	<ラウンドケース単品>
	仕上ビス	<カールケース入>

1-28	木工細ビス	<箱入>
	木工細ビス	<徳用箱入>
1-29	スリムローレットビス	<箱入>
	スリムローレットビス	<キャリアBOX入>
1-30	GIZAビス	<箱入>
	GIZAビス	<徳用箱入>
1-31	ボードビス	<箱入>
	ボードビス	<徳用箱入>
1-32	軽天ビス	<箱入>
	軽天ビス	<徳用箱入>
1-33	青ビス	<箱入>
	青ビス	<徳用箱入>
1-34	シルバービス	<箱入>
	シルバービス	<徳用箱入>
1-35	シルバービス	<ビニール袋入>
1-36	ミニキャップビス	<ビニール袋入>
1-37	ミニキャップビス	<プリスターパック入>
	ミニキャップ	<プリスターパック入>
1-38	ALCビス	<ビニール袋入>
	オンリータック	<箱入>

2.その他

2-1	仕上釘(フィニッシュネイル)	<箱入>
	かもい引金具	<箱入>
	HI-CLASSチップソー	<箱入>
		<プリスターパック入>
2-2	ドアストッパー	<箱入>
	ドアストッパーDX	<箱入>
2-3	わく枠金具	<箱入>
	すいがら入	<梱包>
	すいがら入単品	バラ
	ゴムキャップ	<箱入>
2-4	メカアリゲーター	<箱入>
	メカアリゲーター本体	<箱入>
	補助座掘錐	<箱入>
2-5	パイプ付土台座掘錐	<パック入>
2-6	マグネット付釘	<プリスターパック入>
	ヨセポンチ(穴あき)	<箱入>
2-7	パール 六角パール(普通型)	<箱入>
	パール 六角パール(強力型)	<箱入>
	パール かりわくパール(丸)	<箱入>
2-8	かんな	<箱入>
	デコラかんな	<箱入>
	ハイスかんな	<箱入>

3.トンボ製品

3-1	スーパー建築用鉛筆	<箱入>
	建築用マーキングシャープ	<セリーズ袋入>
3-2	油性マーカーモノツインE	<シーズ袋入>
	油性マーカーモノツイン極細E	<シーズ袋入>

4.シヤチハタ製品

4-1	油性マーカー 潤芯	<プリスターパック入>
	油性マーカー 潤芯	<セリーズ袋入>
	潤芯 替芯	<セリーズ袋入>
	潤芯 補充インキ	<セリーズ袋入>
4-2	油性マーカー ウエットライト	<セリーズ袋入>
4-3	油性マーカー ロングニブマーカー	<プリスターパック入>

5.ミタカ製品

5-1	ツインカッター 本体	<プリスターパック入>
	ツインカッター 替刃	バラ
	自在ホールカッター	<箱入>
	自在ホールカッター 替刃	バラ

6.ダイテック製品

6-1	オーイデジェット	<箱入>
	オーイデジェット「スパッ」	<箱入>
	オーイデジェット「21」	<箱入>
	オーイデジェット ハイパー	<箱入>
	オーイデジェット スマッシュ	<箱入>
	オーイデジェット ネクスト	<箱入>
	オーイデジェット イーゲル	<箱入>
6-2	カクシ釘	<箱入>
	ステンレス カクシ釘	<箱入>
	カリ釘	<箱入>
	カリ釘「コンクリート用」	<箱入>
	連結カリ釘	<箱入>
6-3	ハンドタッカー	<箱入>
	カリクギブラー	<箱入>
	スチールテープ	<箱入>
	とめ吉DAN-Ⅱ専用カリ釘.カクシ釘	<箱入>

7.ヤマント製品

7-1	石頭鎚(木柄付)	<箱入>
	両口ハンマー(木柄付)	<箱入>
	ハンマー用木柄	バラ
	FB石頭鎚(ファイバーガラス柄付)	<箱入>
	FB両口ハンマー(ファイバーガラス柄付)	<箱入>

7-2	両ヅル(頭)	<箱入>
	バチヅル(頭)	<箱入>
	剣先バチヅル(頭)	<箱入>
	玄能ヅル(頭)	<箱入>
	片ヅル(頭)	<箱入>
	根切ヅル(頭)	<箱入>
	植林鍬(頭)	<箱入>
	ツルハシ用 木柄	バラ
7-3	極小ツルハシ柄付	<箱入>
	竹の子堀り柄付	バラ
	解体バチ[背丸穴木柄付]	バラ
	ハンマー付き解体バチ[背丸穴木柄付]	バラ
	ハンマー付き解体バチ[両ヅル穴木柄付]	バラ
	ハンマー付FB解体バチ[FB柄付]	バラ

8.ツボショウヤスリ

8-1	鉄エヤスリ	<箱入>
	組ヤスリ	<箱入>
	鬼目ヤスリ(木エヤスリ、鉛エヤスリ)	<箱入>
	楕円ヤスリ	<箱入>
	波目ヤスリ	<箱入>
	製材ヤスリ	<箱入>
	両刃ヤスリ	<箱入>
	刃ヤスリ	<箱入>
	鉄エヤスリ	<ビニール袋入>
	鬼目ヤスリ(木エヤスリ、鉛エヤスリ)	<ビニール袋入>
	組ヤスリ(グリップ付)	<ビニール袋入>
	組ヤスリ	<各一本ずつビニール袋入>
8-2	鉄エヤスリ(中目)	<プリスターパック入>
	木エヤスリ	<プリスターパック入>
	細工用組ヤスリ(中目)(グリップ付)	<プリスターパック入>
	組ヤスリ(中目)(グリップ付)	<プリスターパック入>
	両刃ヤスリ(並目)	<プリスターパック入>
	両刃ヤスリ(油目)	<プリスターパック入>
	チェンソーヤスリ(グリップ付)	<プリスターパック入>
8-3	チェンソーヤスリ	<箱入>
	チェンソーヤスリ(グリップ付)	<ビニール袋入>
	ボードヤスリ	<箱入>
	巾広ボードヤスリ	<箱入>
	ブラシカッター	<箱入>
	ステン用ヤスリ	<ビニール袋入>
	ダイヤモンドヤスリ	<プリスターパック入>
	両刃ヤスリ(木柄付)	<ビニール袋入>
8-4	ヤスリ規格サイズ表	



コンパネビス・木下地用・〈箱入〉

1 甲 各10箱入

規 格	サイズ (m/m)		入 数	小売価格
	頭径	ネジ径×全長		
25	7.0	3.6×25	1箱 680本入	1,930円
28	7.0	3.6×28	1箱 650本入	1,930円
32	7.0	3.6×32	1箱 600本入	1,930円
38	7.0	3.6×38	1箱 490本入	1,930円
41	8.0	3.9×41	1箱 270本入	1,930円
45	8.0	3.9×45	1箱 260本入	1,930円
51	8.0	3.9×51	1箱 240本入	1,930円



コンパネビス・軽天下地用・〈箱入〉

(DISGO処理)

1 甲 各10箱入

規 格	サイズ (m/m)		入 数	小売価格
	頭径	ネジ径×全長		
25	7.0	3.6×25	1箱 580本入	1,930円
32	7.0	3.6×32	1箱 500本入	1,930円

※軽天下地用は、防錆力にすぐれたディスゴ処理をしています。

使ってわかる
ほんまもの良さ!



- 炭素鋼線材 (C-1018)
- 特殊全体焼入
- 天平サラ頭
- 特殊形状ネジ
- 先端細目コース

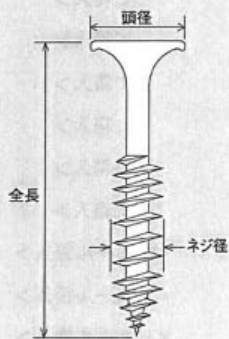

<用途>

- コンパネ、ベニヤ、軽天に



コンパネ・ベニヤ等に!
使ってわかる
ほんまもの良さ!!

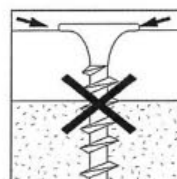

頭浮きなし

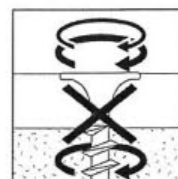

空回転なし

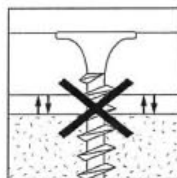

板浮きなし

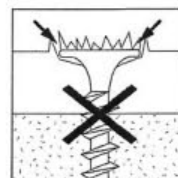

ケバ立ちなし



F.D コンパネビス <箱入>

1 甲 各10箱入

コンパネ・ベニヤ・
クロス下地貼り等に
最適!

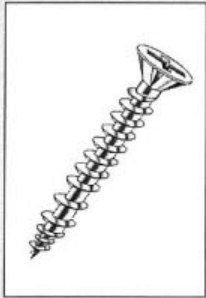

- 炭素鋼線材 (C-1018)
- 太軸仕上
- DISGO処理
- フレキ付頭
- 先端部3山巾広ネジピッチ
- 先端二条ネジ

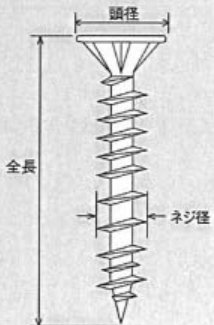

<用途>

- コンパネ・ベニヤ等
- OSBボード
- パーティクルボード

規 格	サイズ (m/m)		入 数	小売価格		
	頭径	ネジ径×全長				
25	8.0	4.0×25	1箱 680本入	2,030円		
28	8.0	4.0×28	1箱 650本入	2,030円		
32	8.0	4.0×32	1箱 600本入	2,030円		
38	8.0	4.0×38	1箱 490本入	2,030円		



■特殊フレキ付頭 (F)

ネジ頭がフラットに沈みケバ立ちの少ない特殊フレキ付頭。

■錆の心配ナシDISGO処理 (D)

クロス下地貼りに最適、錆の心配がない抜群の防錆力を誇る表面DISGO処理

■頭飛びの少ない太軸仕上

従来タイプより線径を太くし (ネジ径4.0ミリ)。
締め込み時の頭飛びを少なくしました。

■引き寄せ効果の高い巾広ネジピッチを採用

ネジ先端部3山程巾広ネジピッチを採用。
板浮きを早期に解消しなおかつ引っ張り強度・締め付け力共抜群にUP。

■ネジ先端部軽天二条ネジ仕上

ネジ先端部が鋭利で食い付きが良くスムーズな入りの
ネジ先軽天二条ネジを採用。

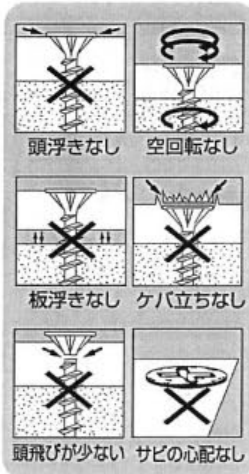



パーティクルビス <箱入>

・半ネジフレキコース

1 甲 各10箱入

パーティクル・OSB等
(構造用合板)の
施工に最適!



- 炭素鋼線材 (C-1018)
- フレキ付頭
- 特殊全体焼入
- ユニクロメッキ
- 先端二条ネジ
- ワックス仕上

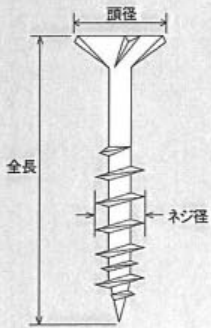

- <用途>
- パーティクルボード
 - OSBボード
 - コンパネ・ベニヤ等

規 格	サイズ (m/m)		入 数	小売価格		
	頭径	ネジ径×全長				
32	8.0	4.2×32	1箱 700本入	1,980円		
38	8.0	4.2×38	1箱 630本入	1,980円		
45	8.0	4.2×45	1箱 550本入	1,980円		

■太いタイプでの仕上げ

締込んだ時のトルクが強く頭飛びの少ない4.2mm仕様(従来のコースより太い)。

■引き寄せ効果抜群の半ネジコース仕上げ

引き寄せ、締め、効きが抜群の半ネジコース仕上げ。

■ネジ頭が沈むフレキ頭

頭がフラットに沈み、なおかつ止まりの良いフレキ頭。

■先端に軽天タイプ二条ネジを採用

ネジ先が鋭利で食い付きが良く、スムーズな入りのリード角の大きい軽天タイプ二条ネジを採用。

■スベリの良いワックス仕上げ

施工材に入る時の抵抗がとて軽やかでスベリの良いワックス仕上げ。

取付イメージ

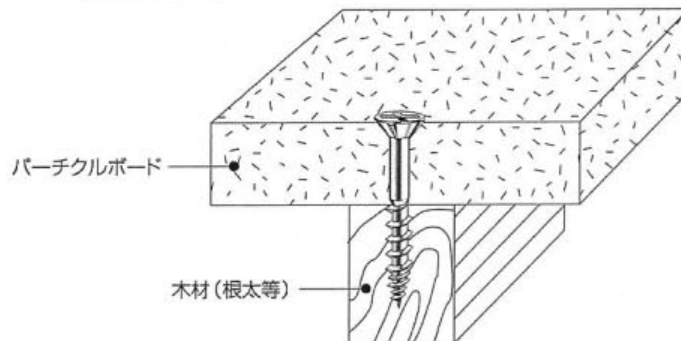



根太ビス SQ#2 <箱入>

1 甲 各10箱入

未体験の締結力



- 炭素鋼線材 (C-1018)
- 天平SQ#2
- 頭下逆ネジ
- 2段ピッチコースネジ
- 先端二条ネジ先割カット

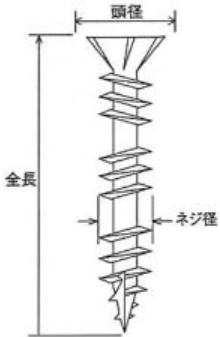

規 格	サイズ (m/m)		入 数	小売価格		
	頭径	ネジ径×全長				
90	9.5	5.0×90	1箱 160本入	4,220円		
105	9.5	5.0×105	1箱 130本入	4,220円		
120	9.5	5.0×120	1箱 100本入	4,220円		

※1箱にSQ#2ビット1本入り

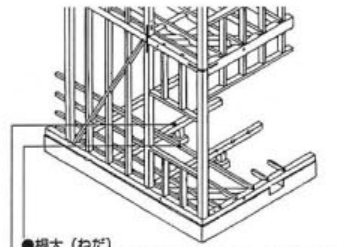

- 根太 (ねだ)
床を受けるための下地材。大引に面方向に渡し、床を受けます。
- 大引き (おおびき)
根太を支える横梁材。

根太施工の決定版!!

トルクを正確に伝える
SQ (#2) スクウェアを採用。

頭下の逆ネジがゆるみを防止、
押えが効いて戻らない。

狭い
広い
ピッチが違うコースネジが早い段階で振浮きを解消し、しっかり締付け。

先端が細かな二条ネジに先割カットをプラスしたことで食い付きがよくスッと入る。

①
堅い木材にご使用の場合は
下穴を開けることをお奨めします。

<用途>
●根太施工に

NEDA

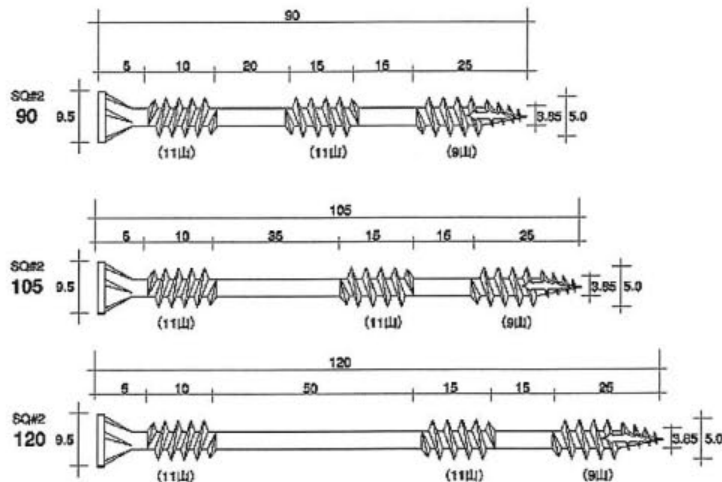



たる木ビス <箱入>

1 甲 各10箱入

締まりを実感!



- 炭素鋼線材 (C-1018)
- 天平フレキ付頭
- 特殊全体焼入
- クロメートメッキ
- 3段階ネジ構造
- 先端二条の巻先ネジ
- レイトカット付

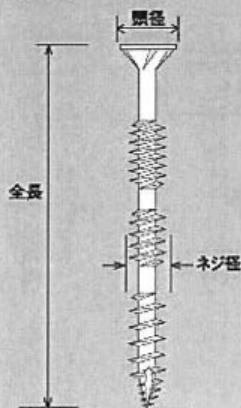

<用途>
●たる木施工に

規 格	サイズ (m/m)		入 数	小売価格
	頭径	ネジ径×全長		
65	9.5	5.2×65	1箱 200本入	2,900円
75	9.5	5.2×75	1箱 170本入	2,900円
90	9.5	5.2×90	1箱 110本入	2,900円

超 強力な引き寄せを実現!

独創の3段階構造でより締まる!

たる木施工の決定版!!

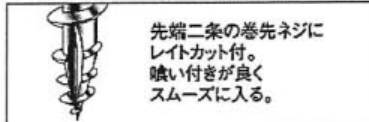
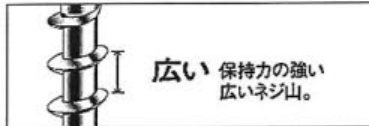
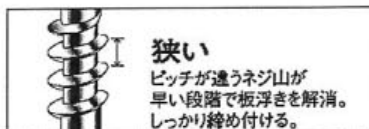
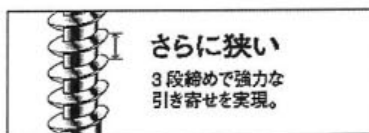
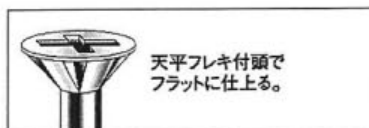

❗
堅い木材にご使用の場合は下穴をあけることをお奨めします。

規格サイズ (m/m)

ネジ径(呼び径) 5.2、線径3.85、表面処理クロメートメッキ、先端二条の巻先ネジにレイトカット付

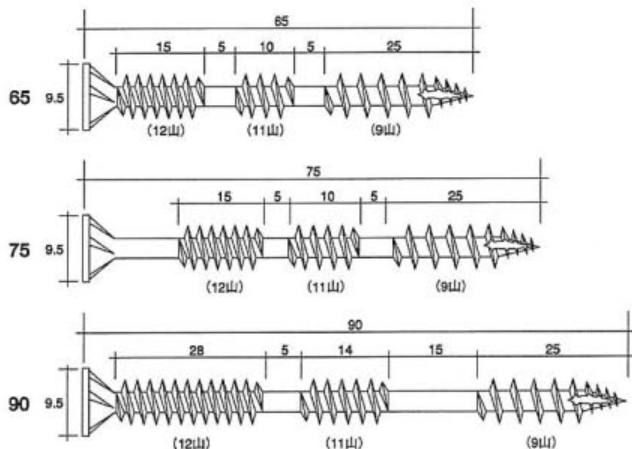



化粧枠ビス <パック入>

1 甲 各10P入

細いけど締まる!
細いから木割れしにくい!

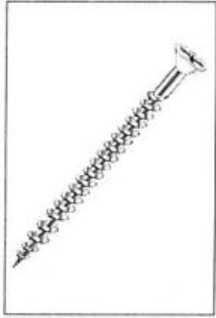

- 炭素鋼線材 (C-1018)
- サラ頭#2リセス
- 特殊形状ネジ
- 先端巻先ネジ

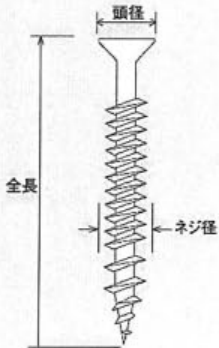

規 格	サイズ (m/m)		入 数	小売価格
	頭径	ネジ径×全長		
35	5.5	3.0×35	1 P 350本入	2,000円
45	5.5	3.0×45	1 P 250本入	2,000円
50	5.5	3.0×50	1 P 200本入	2,000円
65	6.0	3.5×65	1 P 130本入	2,000円

細いけど締まる! 特殊形状ネジが強力に締付け!!



■サラ頭 (#2リセス)
ネジ頭がフラットに沈み仕上げがキレイ。

■特殊形状ネジ
ピッチが違うネジが早い段階で板浮きを解消し
細いけどしっかり締付け。
ビス全体で強力な保持力と引き寄せを実現。

細いから木割れしにくい!

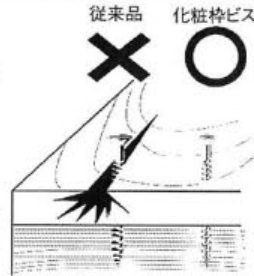

**枠施工に
待望の逸品!**

- <用途>
- 化粧枠
 - 枠組施工に

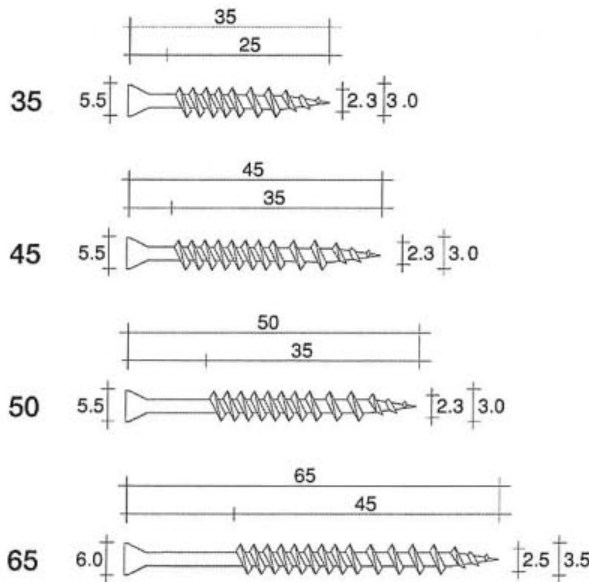

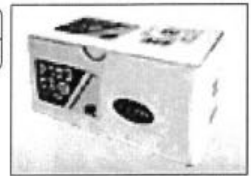

デカサビス <箱入>

・ロングタイプ
(SQ#3 DISGO処理)

1 甲 各 6 箱入

住宅建築用パネルの
(多機能一体型)
取付に。

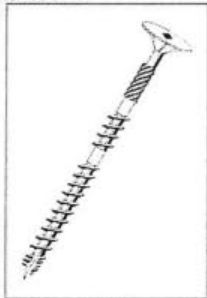

- 炭素鋼線材 (C-1018)
- 特殊全体焼入
- 大皿頭
- スクエア (四角) #3
- ディスゴ処理
- 先端先割カット

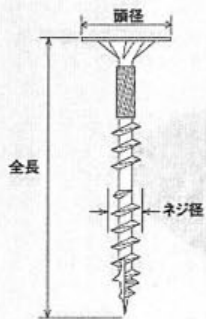

規 格	サイズ (m/m)		入 数	小売価格		
	頭径	ネジ径×全長				
90	14.0	5.6×90	1箱 100本入	4,480円		
105	14.0	5.6×105	1箱 100本入	5,450円		
120	14.0	5.6×120	1箱 100本入	6,320円		
150	14.0	5.6×150	1箱 100本入	7,500円		
180	14.0	5.6×180	1箱 100本入	9,060円		
200	16.0	6.0×200	1箱 100本入	13,030円		
210	16.0	6.0×210	1箱 100本入	14,610円		
220	16.0	6.0×220	1箱 100本入	16,320円		
230	16.0	6.0×230	1箱 100本入	18,820円		
240	16.0	6.0×240	1箱 100本入	19,740円		

※ 1箱にSQ#3ビット1本入

◎ 堅い木材等にご使用の場合は、下穴をあけることをおすすめします。

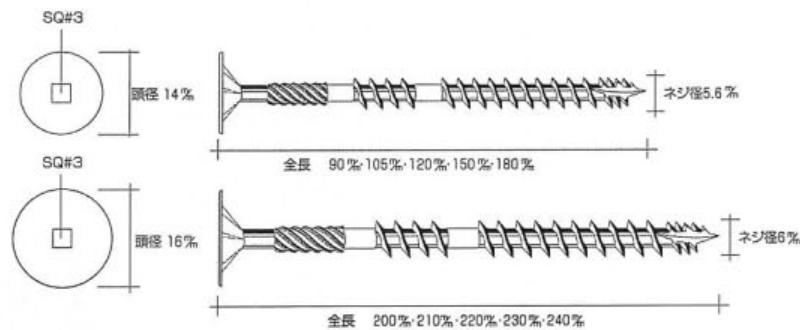

取付イメージ

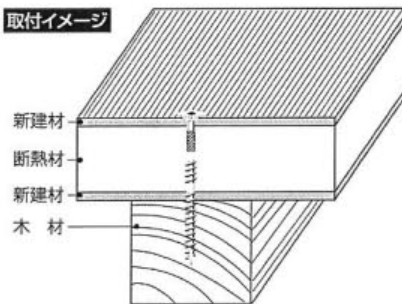

<用途>

- ・断熱パネル
- ・角材の縫い合わせ



六角ボルトビス <ビニール袋入>

1 甲 各10袋入

各種角材の
締付けに。

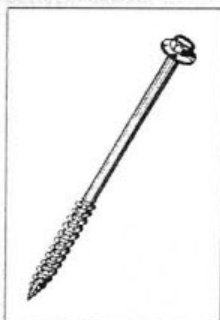

- 炭素鋼線材(C-1018)
- 特殊全体焼入
- ソケットビット(6mm)で強い締付
- 先端先割カット

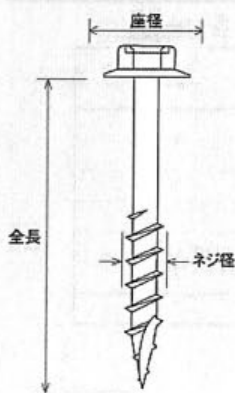

<用途>
●各種角材の締付けに

規 格	サイズ (m/m)		入 数	小売価格
	座径	ネジ径×全長		
☆ 75	11.5	5.6×75	1袋 30本入	950円
☆ 90	11.5	5.6×90	1袋 30本入	1,140円
☆ 105	11.5	5.6×105	1袋 30本入	1,320円
☆ 120	11.5	5.6×120	1袋 30本入	1,580円
☆ 150	11.5	5.6×150	1袋 30本入	1,900円
☆ 180	11.5	5.6×180	1袋 30本入	2,370円
* 200	11.5	5.6×200	1袋 30本入	3,370円
* 210	11.5	5.6×210	1袋 30本入	4,080円

☆印はステン(SUS304)キャップ付です。

キャップなしは別注品につき納期等お問い合わせ下さい。

※印は別注品につき納期がかかる場合があります。(キャップなし)

◎堅い木材等にご使用の場合は、下穴をあけることをおすすめします。

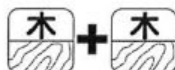

六角ボルトビス <箱入>

1 甲 各6箱入

規 格	サイズ (m/m)		入 数	小売価格
	座径	ネジ径×全長		
☆ 75	11.5	5.6×75	1箱 100本入	2,850円
☆ 90	11.5	5.6×90	1箱 100本入	3,400円
☆ 105	11.5	5.6×105	1箱 100本入	3,900円
☆ 120	11.5	5.6×120	1箱 100本入	4,740円
☆ 150	11.5	5.6×150	1箱 100本入	5,690円
☆ 180	11.5	5.6×180	1箱 100本入	7,110円
* 200	11.5	5.6×200	1箱 100本入	10,110円
* 210	11.5	5.6×210	1箱 100本入	12,240円

☆印はステン(SUS304)キャップ付です。

キャップなしは別注品につき納期等お問い合わせ下さい。

※印は別注品につき納期がかかる場合があります。(キャップなし)

◎堅い木材等にご使用の場合は、下穴をあけることをおすすめします。

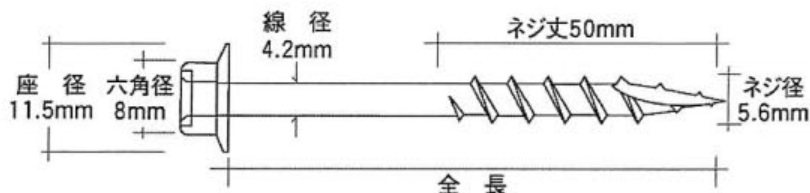

鉄・ウッドデッキビス

<箱入>

ノンクロームラスパート処理・SQ#2 (鉄C-1018)
ブロンズ色



1 甲 各10箱入

ウッドデッキ施工
に最適!



- スクエア(四角)#2
- ブロンズ仕上
- 高い山、低い山の二条ネジ
- ダイヤモンド仕上

規 格	サイズ (m/m)		入 数	小売価格
	頭径	ネジ径×全長		
35	10.0	5.5×35	1箱 200本入	2,900円
45	10.0	5.5×45	1箱 200本入	3,640円
55	10.0	5.5×55	1箱 200本入	4,220円
65	10.0	5.5×65	1箱 200本入	4,790円
75	10.0	5.5×75	1箱 200本入	5,270円
90	10.0	5.5×90	1箱 200本入	6,740円

※1箱にSQ#2ビット1本入



ステン・ウッドデッキビス

<箱入>

焼ブロンズ色・SQ#2 (ステンレスSUS304)

1 甲 各10箱入

ダウンフェイスリセス

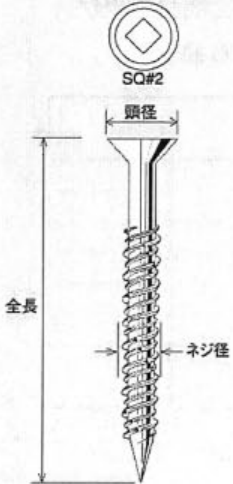

規 格	サイズ (m/m)		入 数	小売価格
	頭径	ネジ径×全長		
35	10.0	5.5×35	1箱 100本入	3,950円
45	10.0	5.5×45	1箱 100本入	4,690円
55	10.0	5.5×55	1箱 100本入	5,000円
65	10.0	5.5×65	1箱 100本入	5,400円
75	10.0	5.5×75	1箱 100本入	5,790円
90	10.0	5.5×90	1箱 100本入	6,720円
☆120	10.0	5.5×120	1箱 100本入	8,820円

※1箱にSQ#2ビット1本入

☆印は別注品につき納期確認をお願い致します。

<用途>
●ウッドデッキ施工

! 施工方法

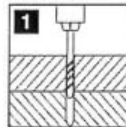

1 必ずストレートの
下穴をネジ長より
深めにあけて下さい。

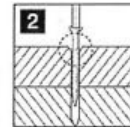

2 デッキ材によっては
血線が必要です。



主なデッキ材

- ウリン
- ジャラ
- イペ
- ボンゴシ
- レッドシダー・ウェスタンレッドシダー (米杉) (日本ではネズコが近い木材)
- セラガンパツ (最近注目されている材質)
- サザンイエローパイン
- ...等々

金具止めビス <箱入>

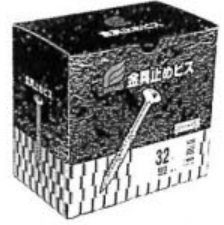

樋受金具
サイディング止め金具に。



- ステンレス鋼SUS410 (選択)
- ディスゴ処理 (選択)
- オーバル頭首下補強
- 特殊全体焼入
- 独創のダイヤモンドカット
- 先端先割カット

シルバー (DISGO処理)

1甲 各10箱入

規格	サイズ (mm)		入数		小売価格
	頭径	ネジ径×全長			
32	8.0	3.7×32	1箱	500本入	2,320円
38	8.0	3.7×38	1箱	400本入	2,320円
45	8.0	3.7×45	1箱	350本入	2,320円

ブラック (DISGO処理)

1甲 各10箱入

規格	サイズ (mm)		入数		小売価格
	頭径	ネジ径×全長			
32	8.0	3.7×32	1箱	500本入	2,320円
38	8.0	3.7×38	1箱	400本入	2,320円
45	8.0	3.7×45	1箱	350本入	2,320円

ステンレス (SUS410)

1甲 各10箱入

規格	サイズ (mm)		入数		小売価格
	頭径	ネジ径×全長			
32	8.0	3.7×32	1箱	500本入	4,640円
38	8.0	3.7×38	1箱	400本入	4,640円
45	8.0	3.7×45	1箱	350本入	4,640円

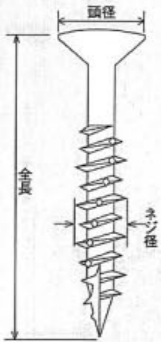

窯業系サイディングにも 下穴なしで施工出来る!

注 材質、打ち込み箇所等により割れが生じる場合があります。必ず試し打ちをしてから施工して下さい。

<用途>

- 樋受金具
- サイディング止め金具
- 吊り子、役物等に

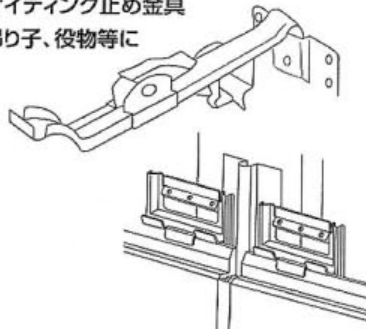

- オーバル頭に首下補強形状
首下補強で頭飛びが少なく、金具を動かないように固定します。
※過度の締め付けは頭飛びの原因になります。
- サビに強い
仕上げには錆に強いシルバーディスゴ処理、ブラックディスゴ処理、ステンレスSUS410から選べます。
- 独創のダイヤモンドカット
高い山、低い山のねじ山にダイヤモンドカットを採用、硬い下地や窯業系サイディング等にねじを切り抜きの締め付け効果。
- 鋭いビス先と先端先割カット
ネジ先が鋭利で食い付きが良く、スムーズな入りの先割カット。
薄鉄板 (1%厚迄) も貫通します。



万能ビス<ビニール袋入>

1 甲 各10袋入

抜群の作業性。
信頼の強度。



- 炭素鋼線材 (C-1018)
- ラッパ頭
- 特殊全体焼入
- ユニクロメッキ
- 高い山、低い山の二条ネジ
- 先端先割カット

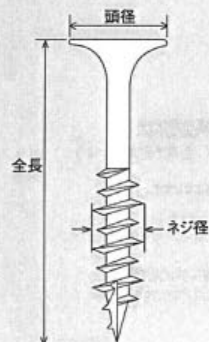

規 格	サイズ (m/m)		入 数	小売価格			
	頭径	ネジ径×全長					
半ネジ 32	8.0	4.0×32	1袋 300本入	1,290円			
38	8.0	4.0×38	1袋 300本入	1,450円			
42	8.0	4.0×42	1袋 300本入	1,610円			
45	8.0	4.0×45	1袋 300本入	1,850円			
50	8.0	4.0×50	1袋 300本入	2,000円			
62	8.0	4.0×62	1袋 200本入	1,790円			
75	8.0	4.2×75	1袋 200本入	2,430円			
90	8.5	4.5×90	1袋 100本入	1,770円			
105	9.0	5.3×105	1袋 100本入	2,790円			
120	9.0	5.3×120	1袋 100本入	3,430円			
全ネジ 42	8.0	4.0×42	1袋 300本入	1,610円			
45	8.0	4.0×45	1袋 300本入	1,850円			
50	8.0	4.0×50	1袋 300本入	2,000円			
62	8.0	4.0×62	1袋 200本入	1,790円			
75	8.0	4.2×75	1袋 200本入	2,430円			
座付 42	10.0	4.0×42	1袋 300本入	1,950円			
45	10.0	4.0×45	1袋 300本入	2,160円			
50	10.0	4.0×50	1袋 300本入	2,270円			



万能ビス<徳用箱入>

1 甲 各6箱入

<用途>

- ・内装・家具・建具等に
- ・長押の取付に
- ・竿縁天井の時の野縁及吊り木の取付に
- ・吊り戸棚の取付に
- ・敷居のフミ下げに
- ・天袋鴨居と天井廻り縁の締め付に
- ・二重廻り縁、吊りズカの締め付に
- ・芯持材の小割等に
- ・化粧タルキの締め付に

規 格	サイズ (m/m)		入 数	小売価格			
	頭径	ネジ径×全長					
半ネジ 32	8.0	4.0×32	1箱 1,000本入	3,930円			
38	8.0	4.0×38	1箱 1,000本入	4,400円			
42	8.0	4.0×42	1箱 1,000本入	4,820円			
45	8.0	4.0×45	1箱 1,000本入	5,640円			
50	8.0	4.0×50	1箱 1,000本入	6,060円			
62	8.0	4.0×62	1箱 600本入	5,220円			
75	8.0	4.2×75	1箱 600本入	6,770円			
90	8.5	4.5×90	1箱 300本入	4,930円			
105	9.0	5.3×105	1箱 300本入	7,740円			
120	9.0	5.3×120	1箱 300本入	9,500円			



万能ビス「21」



〈箱入〉 1 甲 各10箱入

規 格	サイズ (m/m)		入 数	小売価格
	頭径	ネジ径×全長		
半ネジ 32	8.0	3.8×32	1 箱 900本入	2,640円
38	8.0	3.8×38	1 箱 800本入	2,640円
42	8.0	3.8×42	1 箱 700本入	2,640円
45	8.0	3.8×45	1 箱 600本入	2,640円
50	8.0	3.8×50	1 箱 500本入	2,640円
62	8.0	3.8×62	1 箱 400本入	2,640円
75	8.0	4.2×75	1 箱 300本入	2,640円
90	8.0	4.2×90	1 箱 200本入	2,640円
105	9.0	4.8×105	1 箱 120本入	2,640円
120	9.0	4.8×120	1 箱 100本入	2,640円

作業性抜群。
用途多彩に。



- 炭素鋼線材 (C-1018)
- ラッパ頭
- 特殊全体焼入
- クロメートメッキ
- 高い山、低い山の二条ネジ
- 先端先割カット

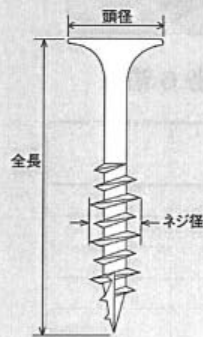

〈用途〉

- ・内装・家具・建具等に
- ・長押の取付に
- ・竿縁天井の時の野縁及吊り木の取付に
- ・吊り戸棚の取付に
- ・敷居のフミ下げに
- ・天袋鴨居と天井廻り縁の締め付に
- ・二重廻り縁、吊りズカの締め付に
- ・芯持材の小割等に
- ・化粧タルキの締め付に

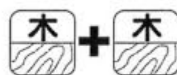

翼 万能ビス 〈小箱入〉 1 甲 各10箱入

規 格	サイズ (m/m)		入 数	小売価格
	頭径	ネジ径×全長		
半ネジ 32	8.0	3.8×32	1 箱 225本入	740円
38	8.0	3.8×38	1 箱 200本入	740円
42	8.0	3.8×42	1 箱 185本入	740円
45	8.0	3.8×45	1 箱 175本入	740円
50	8.0	3.8×50	1 箱 145本入	740円
62	8.0	3.8×62	1 箱 120本入	740円
75	8.0	4.2×75	1 箱 85本入	740円
90	8.5	4.2×90	1 箱 55本入	740円
105	9.0	4.8×105	1 箱 35本入	740円
120	9.0	4.8×120	1 箱 25本入	740円



翼 万能ビス 〈徳用箱入〉 1 甲 各6箱入

規 格	サイズ (m/m)		入 数	小売価格
	頭径	ネジ径×全長		
半ネジ 32	8.0	3.8×32	1 箱 1,250本入	2,530円
38	8.0	3.8×38	1 箱 1,050本入	2,530円
42	8.0	3.8×42	1 箱 950本入	2,530円
45	8.0	3.8×45	1 箱 900本入	2,530円
50	8.0	3.8×50	1 箱 800本入	2,530円
62	8.0	3.8×62	1 箱 600本入	2,530円
75	8.0	4.2×75	1 箱 460本入	2,530円
90	8.5	4.2×90	1 箱 300本入	2,530円
105	9.0	4.8×105	1 箱 170本入	2,530円
120	9.0	4.8×120	1 箱 140本入	2,530円

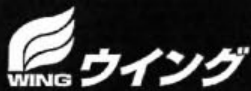

木エビス (コーススレッド) <ビニール袋入>

1 甲 各10袋入

保持力
クギの5倍強。



- 炭素鋼線材 (C-1018)
- ラッパ頭
- 特殊全体焼入
- ユニクロメッキ
- 粗い一条ネジ

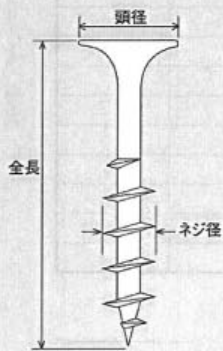

<用途>

- ・軒先廻り
- ・たる木筋かい止め
- ・長押し
- ・吊木止め
- ・窓枠
- ・コンパネ止め
- ・天井下地
- ・屋根下地
- ・床下地
- ・軒天下地
- ・モルタル下地

規 格	サイズ (m/m)		入 数	小売価格
	頭径	ネジ径×全長		
全 25	8.0	3.8×25	1袋 300本入	770円
// 28	8.0	3.8×28	1袋 300本入	850円
// 32	8.0	3.8×32	1袋 300本入	900円
// 38	8.0	3.8×38	1袋 300本入	1,060円
// 41	8.0	3.8×41	1袋 300本入	1,140円
// 45	8.0	3.8×45	1袋 300本入	1,190円
// 51	8.0	3.8×51	1袋 300本入	1,270円
半 57	8.0	3.8×57	1袋 200本入	1,190円
// 65	8.0	4.2×65	1袋 200本入	1,450円
// 75	8.0	4.4×75	1袋 200本入	1,660円
// 90	8.5	4.8×90	1袋 100本入	1,740円
// 100	9.0	5.3×100	1袋 100本入	2,190円
// 120	9.0	5.3×120	1袋 100本入	2,820円



木エビス (コーススレッド) <徳用箱入>

1 甲 各6箱入

規 格	サイズ (m/m)		入 数	小売価格
	頭径	ネジ径×全長		
全 25	8.0	3.8×25	1箱 1,000本入	2,290円
// 28	8.0	3.8×28	1箱 1,000本入	2,530円
// 32	8.0	3.8×32	1箱 1,000本入	2,720円
// 38	8.0	3.8×38	1箱 1,000本入	3,140円
// 41	8.0	3.8×41	1箱 1,000本入	3,430円
// 45	8.0	3.8×45	1箱 1,000本入	3,900円
// 51	8.0	3.8×51	1箱 1,000本入	4,030円
半 57	8.0	3.8×57	1箱 500本入	2,850円
// 65	8.0	4.2×65	1箱 500本入	3,790円
// 75	8.0	4.4×75	1箱 500本入	4,290円
// 90	8.5	4.8×90	1箱 300本入	5,110円
// 100	9.0	5.3×100	1箱 300本入	6,290円
// 120	9.0	5.3×120	1箱 300本入	8,160円

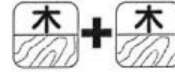

木エビス「21」(コーススレッド)〈箱入〉

1 甲 各10箱入

木工作業に
強い味方。

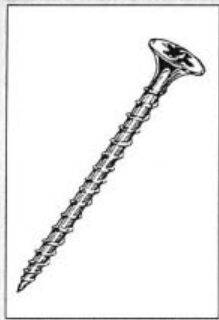

- 炭素鋼線材(C-1018)
- ラッパ頭
- 特殊全体焼入
- ユニクロメッキ
- 粗い一条ネジ

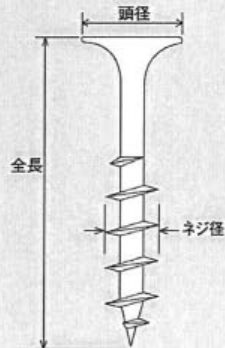

規 格	サイズ (m/m)		入 数	小売価格
	頭径	ネジ径×全長		
全 25	8.0	3.8×25	1 箱 1,600本入	3,220円
// 28	8.0	3.8×28	1 箱 1,450本入	3,220円
// 32	8.0	3.8×32	1 箱 1,350本入	3,220円
// 38	8.0	3.8×38	1 箱 1,150本入	3,220円
// 41	8.0	3.8×41	1 箱 1,050本入	3,220円
// 45	8.0	3.8×45	1 箱 1,000本入	3,220円
// 51	8.0	3.8×51	1 箱 900本入	3,220円
半 57	8.0	3.8×57	1 箱 800本入	3,220円
// 65	8.0	4.2×65	1 箱 580本入	3,220円
// 75	8.0	4.4×75	1 箱 460本入	3,220円
// 90	8.5	4.8×90	1 箱 230本入	3,220円
// 100	9.0	5.3×100	1 箱 160本入	3,220円
// 120	9.0	5.3×120	1 箱 120本入	3,220円



木エビス「21」フレキ付 (コーススレッド)〈箱入〉

1 甲 各10箱入

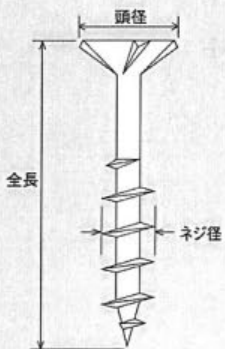

規 格	サイズ (m/m)		入 数	小売価格
	頭径	ネジ径×全長		
全 25	7.0	3.8×25	1 箱 1,600本入	3,690円
// 28	7.0	3.8×28	1 箱 1,450本入	3,690円
// 32	7.0	3.8×32	1 箱 1,350本入	3,690円
// 38	7.0	3.8×38	1 箱 1,150本入	3,690円
// 41	7.0	3.8×41	1 箱 1,050本入	3,690円
// 45	7.0	3.8×45	1 箱 1,000本入	3,690円
// 51	7.0	3.8×51	1 箱 900本入	3,690円
半 57	7.0	3.8×57	1 箱 800本入	3,690円
// 65	7.0	4.2×65	1 箱 580本入	3,690円
// 75	7.0	4.4×75	1 箱 460本入	3,690円
// 90	8.0	4.8×90	1 箱 230本入	3,690円

<用途>

- ・軒先廻り
- ・たる木筋かい止め
- ・長押し
- ・吊木止め
- ・窓枠
- ・コンパネ止め
- ・天井下地
- ・屋根下地
- ・床下地
- ・軒天下地
- ・モルタル下地

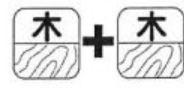

木エビス・ロングタイプ・〈箱入〉

1 甲 各 6 箱入

長さが魅力の
バリエーション。



- 炭素鋼線材 (C-101B)
- ラッパ頭
- 特殊全体焼入
- ユニクロメッキ
- 粗い一条ネジ
- 先端先割カット

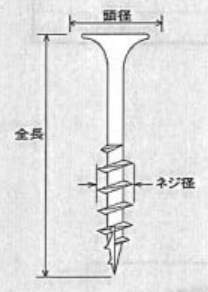

- <用途>
- 各種角材の締付に
 - 中空ボードに

規格	サイズ (m/m)		入数	小売価格			
	頭径	ネジ径×全長					
※ 120	9.0	5.3×120	1箱 100本入	3,690円			
※ 130	9.0	5.3×130	1箱 100本入	4,320円			
140	9.0	5.3×140	1箱 100本入	4,850円			
150	9.0	5.3×150	1箱 100本入	5,140円			
180	9.0	5.3×180	1箱 100本入	6,500円			
200	9.0	5.3×200	1箱 100本入	9,190円			
※ 210	9.0	5.3×210	1箱 100本入	11,980円			
※ 220	9.0	5.3×220	1箱 100本入	12,530円			
※カットナシ 240	9.0	5.3×240	1箱 100本入	15,500円			
※カットナシ 250	9.0	5.3×250	1箱 100本入	16,350円			

※印は別注品につき納期がかかる場合があります。
◎ 堅い木材等にご使用の場合は、下穴をあけることをおすすめします。

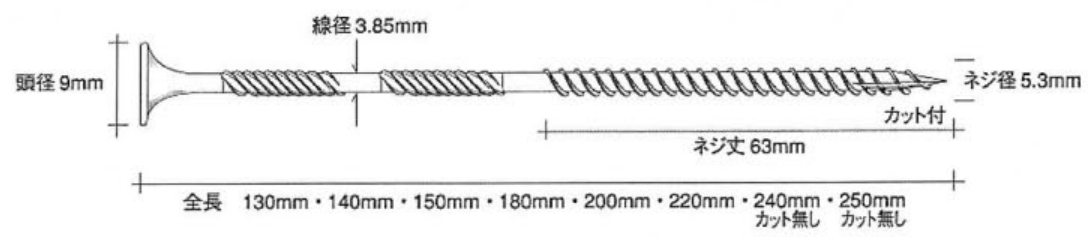

注: 予告なく、規格入数等の変更や製造中止する場合などがございますので、ご確認下さい。



翼 つばさ コーススレッド <小箱入>

1 甲 各10箱入

■普及タイプ

規格	サイズ (m/m)		入数	小売価格
	頭径	ネジ径×全長		
全ネジ	25	8.0 3.9×25	1箱 340本入	740円
	28	8.0 3.9×28	1箱 315本入	740円
	32	8.0 3.9×32	1箱 295本入	740円
	38	8.0 3.9×38	1箱 250本入	740円
	41	8.0 3.9×41	1箱 240本入	740円
	45	8.0 3.9×45	1箱 220本入	740円
	51	8.0 3.9×51	1箱 200本入	740円
半ネジ	57	8.0 3.9×57	1箱 170本入	740円
	65	8.0 4.2×65	1箱 130本入	740円
	75	8.0 4.2×75	1箱 105本入	740円
	90	8.0 4.5×90	1箱 55本入	740円
	100	8.8 5.2×100	1箱 45本入	740円
	120	8.8 5.2×120	1箱 30本入	740円

■特殊タイプ

規格	サイズ (m/m)		入数	小売価格
	頭径	ネジ径×全長		
半ネジ	38	8.0 3.9×38	1箱 250本入	740円
	41	8.0 3.9×41	1箱 240本入	740円
	45	8.0 3.9×45	1箱 220本入	740円
	51	8.0 3.9×51	1箱 200本入	740円
全ネジ	57	8.0 3.9×57	1箱 170本入	740円
	65	8.0 4.2×65	1箱 130本入	740円
	75	8.0 4.2×75	1箱 105本入	740円
	90	8.0 4.5×90	1箱 55本入	740円

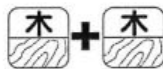

翼 つばさ コーススレッド <徳用箱入>

1 甲 各6箱入

■普及タイプ

規格	サイズ (m/m)		入数	小売価格
	頭径	ネジ径×全長		
全ネジ	25	8.0 3.9×25	1箱 1,650本入	2,160円
	28	8.0 3.9×28	1箱 1,500本入	2,160円
	32	8.0 3.9×32	1箱 1,400本入	2,160円
	38	8.0 3.9×38	1箱 1,200本入	2,160円
	41	8.0 3.9×41	1箱 1,100本入	2,160円
	45	8.0 3.9×45	1箱 1,000本入	2,160円
	51	8.0 3.9×51	1箱 900本入	2,160円
半ネジ	57	8.0 3.9×57	1箱 800本入	2,160円
	65	8.0 4.2×65	1箱 600本入	2,160円
	75	8.0 4.2×75	1箱 450本入	2,160円
	90	8.0 4.5×90	1箱 250本入	2,160円
	100	8.8 5.2×100	1箱 200本入	2,160円
	120	8.8 5.2×120	1箱 150本入	2,160円

■特殊タイプ

規格	サイズ (m/m)		入数	小売価格
	頭径	ネジ径×全長		
半ネジ	38	8.0 3.9×38	1箱 1,200本入	2,160円
	41	8.0 3.9×41	1箱 1,100本入	2,160円
	45	8.0 3.9×45	1箱 1,000本入	2,160円
	51	8.0 3.9×51	1箱 900本入	2,160円
全ネジ	57	8.0 3.9×57	1箱 800本入	2,160円
	65	8.0 4.2×65	1箱 600本入	2,160円
	75	8.0 4.2×75	1箱 450本入	2,160円
	90	8.0 4.5×90	1箱 250本入	2,160円

建築作業に
幅広いアイテム。



- 炭素鋼線材 (C-1018)
- ラッパ頭
- 特殊全体焼入
- ユニクロメッキ
- 粗い一条ネジ

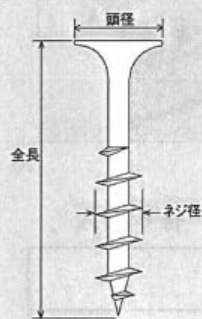

<用途>

- ・軒先廻り
- ・たる木筋かい止め
- ・長押し
- ・吊木止め
- ・窓枠
- ・コンパネ止め
- ・天井下地
- ・屋根下地
- ・床下地
- ・軒天下地
- ・モルタル下地

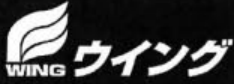
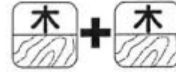

翼 コーススレッド(カット付) 〈小箱入〉

■普及タイプ

1 甲 各10箱入

建築作業に
幅広いアイテム。



- 炭素鋼線材 (C-1018)
- ラッパ頭
- 特殊全体焼入
- ユニクロメッキ
- 粗い一条ネジ
- 先端先割カット

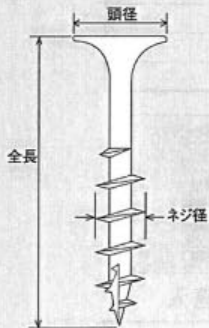

<用途>

- ・軒先廻り
- ・たる木筋がい止め
- ・長押し
- ・吊木止め
- ・窓枠
- ・コンパネ止め
- ・天井下地
- ・屋根下地
- ・床下地
- ・軒天下地
- ・モルタル下地

規 格	サイズ (m/m)		入 数	小売価格
	頭径	ネジ径×全長		
全ネジ	25	8.0 3.9×25	1箱 340本入	930円
	28	8.0 3.9×28	1箱 315本入	930円
	32	8.0 3.9×32	1箱 295本入	930円
	38	8.0 3.9×38	1箱 250本入	930円
	41	8.0 3.9×41	1箱 240本入	930円
	45	8.0 3.9×45	1箱 220本入	930円
	51	8.0 3.9×51	1箱 200本入	930円
半ネジ	57	8.0 3.9×57	1箱 170本入	930円
	65	8.0 4.2×65	1箱 130本入	930円
	75	8.0 4.2×75	1箱 105本入	930円
	90	8.0 4.5×90	1箱 55本入	930円
	100	8.8 5.2×100	1箱 45本入	930円
	120	8.8 5.2×120	1箱 30本入	930円



翼 コーススレッド(カット付) 〈徳用箱入〉

■普及タイプ

1 甲 各6箱入

規 格	サイズ (m/m)		入 数	小売価格
	頭径	ネジ径×全長		
全ネジ	25	8.0 3.9×25	1箱 1,650本入	2,640円
	28	8.0 3.9×28	1箱 1,500本入	2,640円
	32	8.0 3.9×32	1箱 1,400本入	2,640円
	38	8.0 3.9×38	1箱 1,200本入	2,640円
	41	8.0 3.9×41	1箱 1,100本入	2,640円
	45	8.0 3.9×45	1箱 1,000本入	2,640円
	51	8.0 3.9×51	1箱 900本入	2,640円
半ネジ	57	8.0 3.9×57	1箱 800本入	2,640円
	65	8.0 4.2×65	1箱 600本入	2,640円
	75	8.0 4.2×75	1箱 450本入	2,640円
	90	8.0 4.5×90	1箱 250本入	2,640円
	100	8.8 5.2×100	1箱 200本入	2,640円
	120	8.8 5.2×120	1箱 150本入	2,640円



別製コーススレッド(赤箱) <徳用箱入>

1 甲 各 6 箱入

建築作業に
幅広いアイテム。



- 炭素鋼線材(C-1018)
- ラッパ頭
- 特殊全体焼入
- ユニクロメッキ
- 粗い一条ネジ

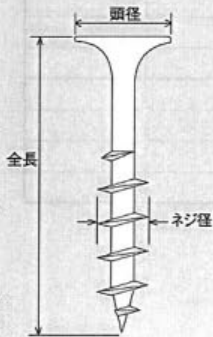

<用途>

- ・軒先廻り
- ・たる木筋かい止め
- ・長押し
- ・吊木止め
- ・窓枠
- ・コンパネ止め
- ・天井下地
- ・屋根下地
- ・床下地
- ・軒天下地
- ・モルタル下地

■普及タイプ

規 格	サイズ (m/m)		入 数	小売価格
	頭径	ネジ径×全長		
全ネジ 25	8.0	3.9×25	1箱 2,000本入	3,000円
28	8.0	3.9×28	1箱 1,900本入	3,000円
32	8.0	3.9×32	1箱 1,800本入	3,000円
38	8.0	3.9×38	1箱 1,500本入	3,000円
41	8.0	3.9×41	1箱 1,400本入	3,000円
45	8.0	3.9×45	1箱 1,100本入	2,500円
51	8.0	3.9×51	1箱 1,000本入	2,500円
半ネジ 57	8.0	3.9×57	1箱 900本入	2,500円
65	8.0	4.2×65	1箱 500本入	2,000円
75	8.0	4.2×75	1箱 400本入	2,000円
90	8.0	4.5×90	1箱 200本入	2,000円
100	8.8	5.2×100	1箱 160本入	2,600円
120	8.8	5.2×120	1箱 150本入	3,000円

■特殊タイプ

規 格	サイズ (m/m)		入 数	小売価格
	頭径	ネジ径×全長		
半ネジ 38	8.0	3.9×38	1箱 1,500本入	3,000円
41	8.0	3.9×41	1箱 1,400本入	3,000円
45	8.0	3.9×45	1箱 1,100本入	2,500円
51	8.0	3.9×51	1箱 1,000本入	2,500円
全ネジ 57	8.0	3.9×57	1箱 900本入	2,500円
65	8.0	4.2×65	1箱 500本入	2,000円
75	8.0	4.2×75	1箱 400本入	2,000円
90	8.0	4.5×90	1箱 200本入	2,000円

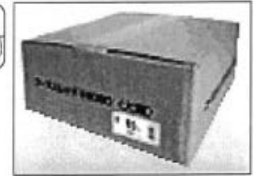

コーススレッド#5000〈大箱入〉

1 甲 各 3 箱入

建築作業に
幅広いアイテム。



- 炭素鋼線材 (C-1018)
- ラッパ頭
- 特殊全体焼入
- ユニクロメッキ
- 粗い一条ネジ

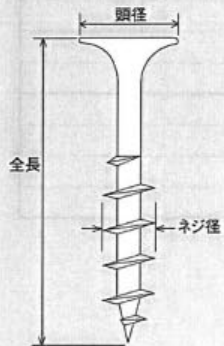

<用途>

- ・軒先廻り
- ・たる木筋かい止め
- ・長押し
- ・吊木止め
- ・窓枠
- ・コンパネ止め
- ・天井下地
- ・屋根下地
- ・床下地
- ・軒天下地
- ・モルタル下地

■普及タイプ

規 格	サイズ (m/m)		入 数	小売価格		
	頭径	ネジ径×全長				
全ネジ	25	8.0 3.9×25	1箱 5,000本入	6,580円		
	28	8.0 3.9×28	1箱 4,600本入	6,580円		
	32	8.0 3.9×32	1箱 4,300本入	6,580円		
	38	8.0 3.9×38	1箱 3,600本入	6,580円		
	41	8.0 3.9×41	1箱 3,400本入	6,580円		
	45	8.0 3.9×45	1箱 3,200本入	6,580円		
	51	8.0 3.9×51	1箱 3,000本入	6,580円		
半ネジ	57	8.0 3.9×57	1箱 2,600本入	6,580円		
	65	8.0 4.2×65	1箱 2,000本入	6,580円		
	75	8.0 4.2×75	1箱 1,500本入	6,580円		
	90	8.0 4.5×90	1箱 800本入	6,580円		
	100	8.8 5.2×100	1箱 600本入	6,580円		
	120	8.8 5.2×120	1箱 450本入	6,580円		

■特殊タイプ

規 格	サイズ (m/m)		入 数	小売価格		
	頭径	ネジ径×全長				
半ネジ	38	8.0 3.9×38	1箱 3,600本入	6,580円		
	41	8.0 3.9×41	1箱 3,400本入	6,580円		
	45	8.0 3.9×45	1箱 3,200本入	6,580円		
	51	8.0 3.9×51	1箱 3,000本入	6,580円		
全ネジ	57	8.0 3.9×57	1箱 2,600本入	6,580円		
	65	8.0 4.2×65	1箱 2,000本入	6,580円		
	75	8.0 4.2×75	1箱 1,500本入	6,580円		
	90	8.0 4.5×90	1箱 800本入	6,580円		

ポリBOX入

とても便利な道具入れになるBOX

- どのサイズも、1BOX均一価格！
- どんな現場にも対応！

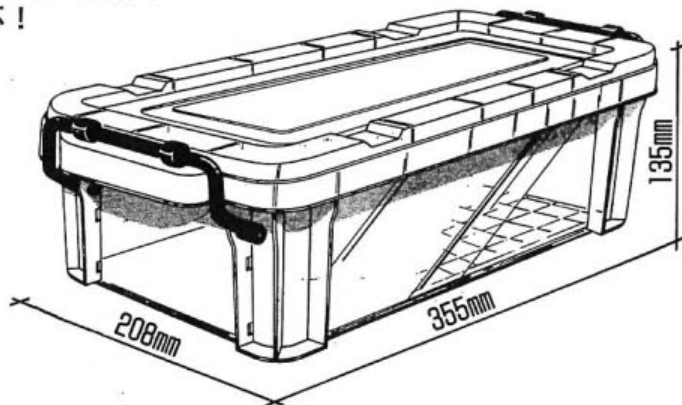

■木エビス 1BOX

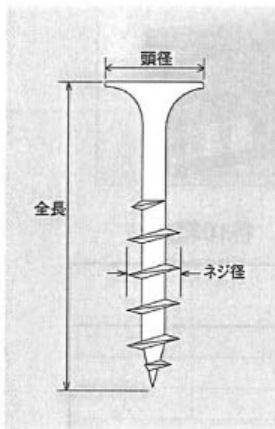

規格	サイズ (m/m)		入数	小売価格
	頭径	ネジ径×全長		
全ネジ	25	8.0 3.9×25	1BOX 4,000本入	7,900円
	28	8.0 3.9×28	1BOX 3,500本入	7,900円
	32	8.0 3.9×32	1BOX 3,250本入	7,900円
	38	8.0 3.9×38	1BOX 2,750本入	7,900円
	41	8.0 3.9×41	1BOX 2,550本入	7,900円
	45	8.0 3.9×45	1BOX 2,400本入	7,900円
	51	8.0 3.9×51	1BOX 2,250本入	7,900円
	半ネジ	57	8.0 3.9×57	1BOX 1,950本入
65		8.0 4.2×65	1BOX 1,400本入	7,900円
75		8.0 4.2×75	1BOX 1,150本入	7,900円
90		8.0 4.5×90	1BOX 550本入	7,900円
100		8.8 5.2×100	1BOX 400本入	7,900円
120		8.8 5.2×120	1BOX 300本入	7,900円

■万能ビス 1BOX

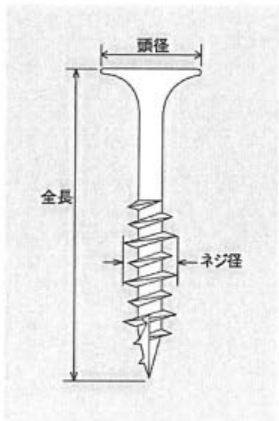

規格	サイズ (m/m)		入数	小売価格
	頭径	ネジ径×全長		
半ネジ	32	8.0 3.8×32	1BOX 3,250本入	9,220円
	38	8.0 3.8×38	1BOX 2,750本入	9,220円
	42	8.0 3.8×42	1BOX 2,550本入	9,220円
	45	8.0 3.8×45	1BOX 2,400本入	9,220円
	50	8.0 3.8×50	1BOX 2,100本入	9,220円
	62	8.0 3.8×62	1BOX 1,550本入	9,220円
	75	8.0 4.2×75	1BOX 1,200本入	9,220円
	90	8.0 4.2×90	1BOX 600本入	9,220円
	105	9.0 4.8×105	1BOX 450本入	9,220円
	120	9.0 4.8×120	1BOX 300本入	9,220円



ステンレス万能ビス<箱入>

1 甲 各10箱入

■フレキ付頭・先端先割カット (SUS 410)

規 格	サイズ (m/m)		入 数	小売価格		
	頭径	ネジ径×全長				
25	8.0	4.2×25	1箱 110本入	1,320円		
32	8.0	4.2×32	1箱 90本入	1,320円		
38	8.0	4.2×38	1箱 80本入	1,320円		
42	8.0	4.2×42	1箱 70本入	1,320円		
45	8.0	4.2×45	1箱 60本入	1,320円		
50	8.0	4.2×50	1箱 50本入	1,320円		
62	8.5	4.8×62	1箱 40本入	1,320円		
75	8.5	4.8×75	1箱 30本入	1,320円		
90	8.5	4.8×90	1箱 20本入	1,320円		

焼入ステンレス
だから、強力。



- ステンレス鋼SUS410
- フレキ付頭
- 特殊全体焼入
- パシベート処理
- 高い山、低い山の二条ネジ
- 先端先割カット



ステンレス万能ビス<徳用箱入>

1 甲 各10箱入

■フレキ付頭・先端先割カット (SUS 410)

規 格	サイズ (m/m)		入 数	小売価格		
	頭径	ネジ径×全長				
25	8.0	4.2×25	1箱 520本入	4,870円		
32	8.0	4.2×32	1箱 460本入	4,870円		
38	8.0	4.2×38	1箱 420本入	4,870円		
42	8.0	4.2×42	1箱 390本入	4,870円		
45	8.0	4.2×45	1箱 380本入	4,870円		
50	8.0	4.2×50	1箱 310本入	4,870円		
62	8.5	4.8×62	1箱 230本入	4,870円		
75	8.5	4.8×75	1箱 180本入	4,870円		
90	8.5	4.8×90	1箱 140本入	4,870円		

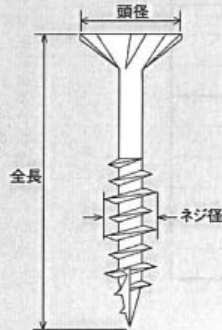

- <用途>
- 各種内装、外壁止めに。
 - ・壁系サイディング
 - ・金属サイディング
 - ・波トタン
 - ・焼板
 - ・軒先廻り
 - ・たる木筋かい止め
 - ・長押し
 - ・吊木止め
 - ・窓枠
 - ・コンパネ止め
 - ・天井下地
 - ・屋根下地
 - ・床下地
 - ・軒天下地
 - ・モルタル下地

WING ウイング



ステンレス万能ビス<徳用箱入>

■ラッパ頭・先端先割カット (SUS 410)

1 甲 各10箱入

焼入ステンレス
だから、強力。

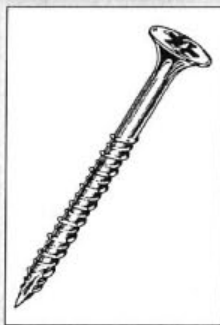

- ステンレス鋼SUS410
- ラッパ頭
- 特殊全体焼入
- バシペート処理
- 高い山、低い山の二条ネジ
- 先端先割カット

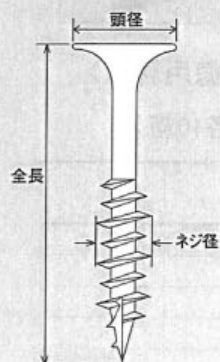

規 格	サイズ (m/m)		入 数	小売価格		
	頭径	ネジ径×全長				
25	8.0	4.0×25	1箱 520本入	4,870円		
28	8.0	4.0×28	1箱 500本入	4,870円		
32	8.0	4.0×32	1箱 460本入	4,870円		
38	8.0	4.0×38	1箱 420本入	4,870円		
42	8.0	4.0×42	1箱 390本入	4,870円		
45	8.0	4.0×45	1箱 380本入	4,870円		
50	8.0	4.0×50	1箱 310本入	4,870円		
62	8.0	4.0×62	1箱 230本入	4,870円		
75	8.0	4.2×75	1箱 180本入	4,870円		
90	8.5	4.5×90	1箱 140本入	4,870円		
105	9.0	5.3×105	1箱 90本入	4,870円		
120	9.0	5.3×120	1箱 65本入	4,870円		

★別製品につき、在庫・納期等の確認をお願い致します。



ステンレス木エビス (コーススレッド) <箱入>

1 甲 各10箱入

■フレキ付頭 (SUS 304)

規 格	サイズ (m/m)		入 数	小売価格
	頭径	ネジ径×全長		
25	8.0	3.9×25	1箱 150本入	1,720円
28	8.0	3.9×28	1箱 140本入	1,720円
32	8.0	3.9×32	1箱 125本入	1,720円
38	8.0	3.9×38	1箱 110本入	1,720円
41	8.0	4.0×41	1箱 95本入	1,720円
45	8.0	4.0×45	1箱 85本入	1,720円
51	8.0	4.0×51	1箱 75本入	1,720円
57	8.5	4.3×57	1箱 60本入	1,720円
65	8.5	4.3×65	1箱 55本入	1,720円
75	8.5	4.6×75	1箱 45本入	1,720円
90	8.5	4.6×90	1箱 35本入	1,720円

◎堅い木材等にご使用の場合は、下穴をあけることをおすすめします。

サビないから
安心。



- ステンレス鋼SUS304
- フレキ付頭
- 粗い一条ネジ

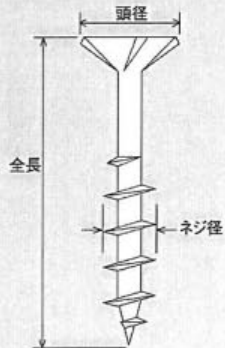

<用途>

- 各種外壁、水廻り工事に
- ・各種外壁工事
- ・浴室、洗面工事
- ・台所、配管工事



ステンレス木エビス (コーススレッド) <徳用箱入>

1 甲 各10箱入

■フレキ付頭 (SUS 304)

規 格	サイズ (m/m)		入 数	小売価格
	頭径	ネジ径×全長		
25	8.0	3.9×25	1箱 650本入	6,580円
28	8.0	3.9×28	1箱 610本入	6,580円
32	8.0	3.9×32	1箱 580本入	6,580円
38	8.0	3.9×38	1箱 510本入	6,580円
41	8.0	4.0×41	1箱 460本入	6,580円
45	8.0	4.0×45	1箱 430本入	6,580円
51	8.0	4.0×51	1箱 400本入	6,580円
57	8.5	4.3×57	1箱 330本入	6,580円
65	8.5	4.3×65	1箱 300本入	6,580円
75	8.5	4.6×75	1箱 240本入	6,580円
90	8.5	4.6×90	1箱 180本入	6,580円

◎堅い木材等にご使用の場合は、下穴をあけることをおすすめします。

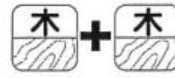

ステンレス木エビス(コーススレッド) <徳用箱入>

1 甲 各10箱入

■ラッパ頭 (SUS304)

規 格	サイズ (m/m)		入 数	小売価格
	頭径	ネジ径×全長		
25	8.0	3.9×25	1箱 650本入	6,580円
28	8.0	3.9×28	1箱 610本入	6,580円
32	8.0	3.9×32	1箱 580本入	6,580円
38	8.0	3.9×38	1箱 510本入	6,580円
41	8.0	4.0×41	1箱 460本入	6,580円
45	8.0	4.0×45	1箱 430本入	6,580円
51	8.0	4.0×51	1箱 400本入	6,580円
57	8.5	4.3×57	1箱 330本入	6,580円
65	8.5	4.3×65	1箱 300本入	6,580円
75	8.5	4.6×75	1箱 240本入	6,580円
90	8.5	4.6×90	1箱 180本入	6,580円

◎堅い木材等にご使用の場合は、下穴をあけることをおすすめします。

サビないから
安心。



■ステンレス鋼SUS304

■ラッパ頭

■粗い一条ネジ

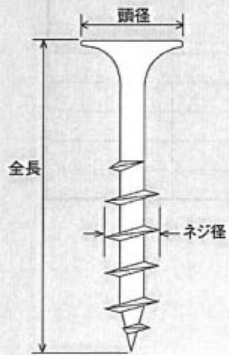

<用途>

- 各種外壁、水廻り工事に
- ・各種外壁工事
- ・浴室、洗面工事
- ・台所、配管工事
- ロングタイプは各種角材の締付
- 複合断熱パネルの接合



ステンレス木エビス ロングタイプ・<箱入>

1 甲 各6箱入

■ラッパ頭・先端先割カット

規 格	サイズ (m/m)		入 数	小売価格
	頭径	ネジ径×全長		
100 (SUS304)	9.0	5.3×100	1箱 100本入	8,160円
120 (SUS304)	9.0	5.3×120	1箱 100本入	10,270円
150 (SUS410)	9.0	5.3×150	1箱 100本入	12,110円
180 (SUS410)	9.0	5.3×180	1箱 100本入	15,000円

◎堅い木材等にご使用の場合は、下穴をあけることをおすすめします。



ステンレス細ビス <箱入>

■フレキ付頭・先端先割カット (SUS 410)

1 甲 各10箱入

規 格	サイズ (m/m)		入 数	小売価格
	頭径	ネジ径×全長		
32	6.0	3.3×32	1箱 130本入	1,430円
38	7.0	3.3×38	1箱 120本入	1,430円
41	7.0	3.3×41	1箱 110本入	1,430円
45	7.0	3.3×45	1箱 105本入	1,430円
51	7.0	3.3×51	1箱 95本入	1,430円
57	7.0	3.6×57	1箱 75本入	1,430円
65	7.0	3.6×65	1箱 70本入	1,430円
75	7.0	3.9×75	1箱 50本入	1,430円

極細で木割れ防止。
強い焼入ステンレス。



- ステンレス鋼SUS410
- フレキ付頭
- 特殊全体焼入
- 粗い一条ネジ
- バシベート処理
- 先端先割カット

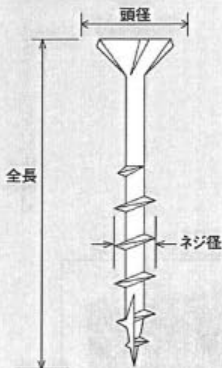

<用途>

- 各種内装・木工・枠組作業に。

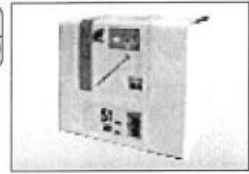

ステンレス細ビス <徳用箱入>

■フレキ付頭・先端先割カット (SUS 410)

1 甲 各10箱入

規 格	サイズ (m/m)		入 数	小売価格
	頭径	ネジ径×全長		
32	6.0	3.3×32	1箱 630本入	5,530円
38	7.0	3.3×38	1箱 570本入	5,530円
41	7.0	3.3×41	1箱 530本入	5,530円
45	7.0	3.3×45	1箱 500本入	5,530円
51	7.0	3.3×51	1箱 460本入	5,530円
57	7.0	3.6×57	1箱 370本入	5,530円
65	7.0	3.6×65	1箱 340本入	5,530円
75	7.0	3.9×75	1箱 250本入	5,530円

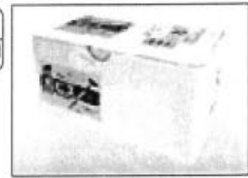

瓦ビス <箱入> ・パッキン付 先割カット・ (ステンレスSUS305)

1 甲 各 6 箱入

軒・棟等、洋瓦・和瓦の
強力取付に。



- ステンレス鋼SUS305
- シンワッシャー
- パッキン付
- 粗い一条ネジ
- 先端先割カット

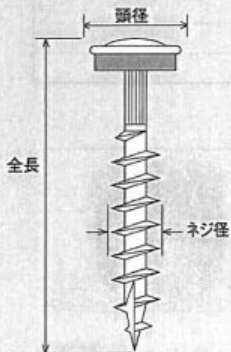

規 格	サイズ (m/m)		入 数	小売価格			
	頭径	ネジ径×全長					
40	11.5	4.8×40	1 箱 100本入	4,740円			
50	11.5	4.8×50	1 箱 100本入	5,400円			
65	11.5	4.8×65	1 箱 100本入	5,790円			
75	11.5	4.8×75	1 箱 100本入	6,720円			
90	11.5	4.8×90	1 箱 100本入	7,900円			
115	11.5	4.8×115	1 箱 100本入	9,870円			
135	11.5	4.8×135	1 箱 100本入	11,060円			

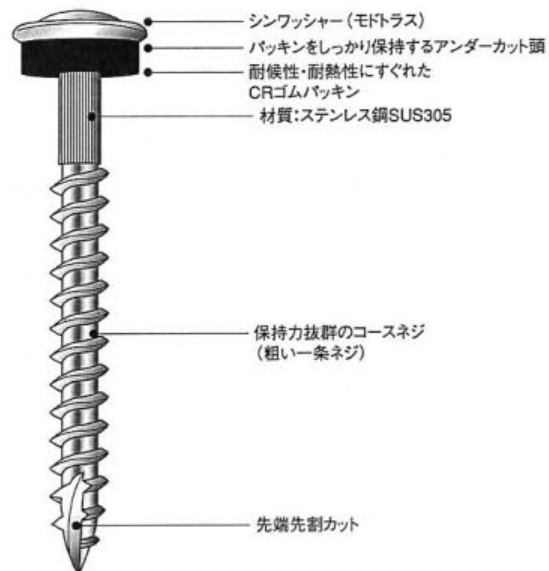
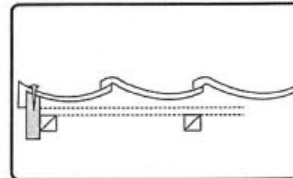
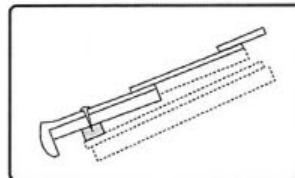
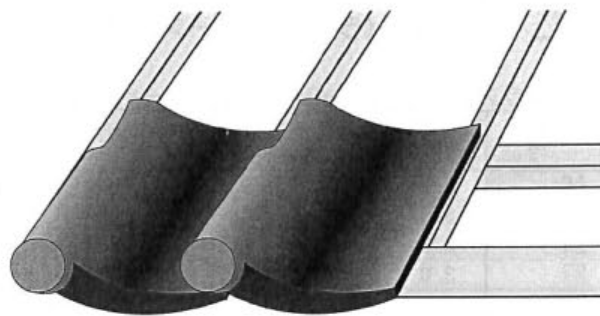

仕上ビス (ラウンドケースセット)



1 甲 6 セット入

■ブロンズラスパート仕上

規 格	サイズ (m/m)	入 数	小売価格
ラウンドケース セット	16・19・24 27・32・36	各サイズ100本入 (6種)計600本入	3,290円

※1セットに#1ビット1本入



仕上ビス (ラウンドケース単品)

1 甲 各10パック入

■ブロンズラスパート仕上

規 格	サイズ (m/m)		入 数	小売価格
	頭径	ネジ径×全長		
16	3.8	2.4×16	1 P 100本入	610円
19	3.8	2.4×19	1 P 100本入	640円
24	3.8	2.4×24	1 P 100本入	660円
27	3.8	2.4×27	1 P 100本入	690円
32	3.8	2.4×32	1 P 100本入	770円
36	3.8	2.4×36	1 P 100本入	790円
45	4.8	2.5×45	1 P 50本入	770円
50	4.8	2.5×50	1 P 50本入	790円

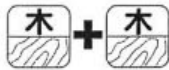

仕上ビス (カールケース入)

1 甲 各6パック入

■ブロンズラスパート仕上

規 格	サイズ (m/m)		入 数	小売価格
	頭径	ネジ径×全長		
16	3.8	2.4×16	1 P 1,200本入	3,290円
19	3.8	2.4×19	1 P 1,000本入	3,290円
24	3.8	2.4×24	1 P 900本入	3,290円
27	3.8	2.4×27	1 P 800本入	3,290円
32	3.8	2.4×32	1 P 700本入	3,290円
36	3.8	2.4×36	1 P 600本入	3,290円
45	4.8	2.5×45	1 P 350本入	3,290円
50	4.8	2.5×50	1 P 300本入	3,290円

※1Pに#1ビット1本入

目立たず、
スッキリ仕上。

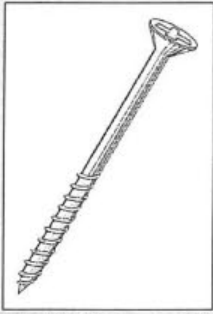

- 炭素鋼線材 (C-1018)
- 極細仕様
- 特殊全体焼入
- ブロンズラスパート処理
- ブロンズ色で施工後も目立たずスッキリ仕上
- チーク材・タモ材でも割れずにネジ込み可能
- ビットは#1を使用

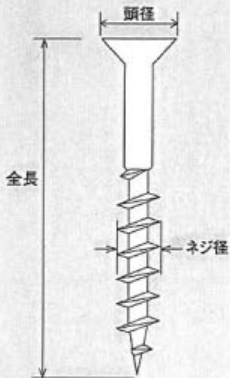

<用途>

- ・フローリング材の施工
- ・各種内装工事
- ・開口枠 (窓枠・ドア枠)
- ・建具 (フスマ・障子)
- ・家具

木工 細ビス 〈箱入〉

1 甲 各10箱入

**木割れ防止の
極細仕様。**

- 炭素鋼線材 (C-1018)
- フレキ付頭
- 特殊全体焼入
- クロメートメッキ
- 粗い一条ネジ
- 先端先割カット

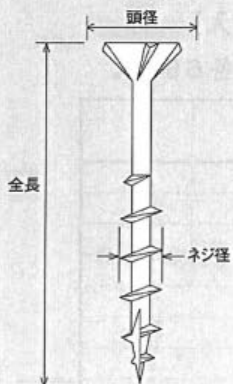
<用途>

- 各種内装・木工・枠組作業に。

規 格	サイズ (m/m)		入 数	小売価格
	頭径	ネジ径×全長		
25	6.0	3.3×25	1箱 750本入	1,320円
30	6.0	3.3×30	1箱 640本入	1,320円
35	6.0	3.3×35	1箱 610本入	1,320円
40	6.0	3.3×40	1箱 550本入	1,320円
45	6.0	3.3×45	1箱 520本入	1,320円
50	6.0	3.3×50	1箱 500本入	1,320円
55	7.0	3.8×55	1箱 360本入	1,320円
60	7.0	3.8×60	1箱 340本入	1,320円
65	7.0	3.8×65	1箱 320本入	1,320円
70	7.0	3.8×70	1箱 280本入	1,320円
75	7.0	3.8×75	1箱 250本入	1,320円
90	7.0	3.9×90	1箱 140本入	1,320円

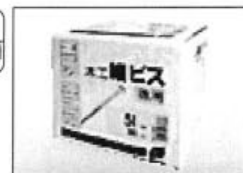
木工 細ビス 〈徳用箱入〉

1 甲 各6箱入

規 格	サイズ (m/m)		入 数	小売価格
	頭径	ネジ径×全長		
25	6.0	3.3×25	1箱 1,500本入	2,190円
30	6.0	3.3×30	1箱 1,280本入	2,190円
35	6.0	3.3×35	1箱 1,220本入	2,190円
40	6.0	3.3×40	1箱 1,100本入	2,190円
45	6.0	3.3×45	1箱 1,040本入	2,190円
50	6.0	3.3×50	1箱 1,000本入	2,190円
55	7.0	3.8×55	1箱 720本入	2,190円
60	7.0	3.8×60	1箱 680本入	2,190円
65	7.0	3.8×65	1箱 640本入	2,190円
70	7.0	3.8×70	1箱 560本入	2,190円
75	7.0	3.8×75	1箱 500本入	2,190円
90	7.0	3.9×90	1箱 280本入	2,190円



スリムローレットビス 〈箱入〉

1 甲 各10箱入

極細でローレット付。
優れた機能が木割れを防止。



- 炭素鋼線材 (C-1018)
- フレキ付頭
- 特殊全体焼入
- 極細径
- クロメートメッキ
- スクリューローレット付
- 先端先割カット

規 格	サイズ (m/m)		入 数	小売価格		
	頭径	ネジ径×全長				
25	6.0	3.3×25	1 箱 750本入	2,370円		
28	6.0	3.3×28	1 箱 700本入	2,370円		
32	6.0	3.3×32	1 箱 550本入	2,370円		
38	7.0	3.3×38	1 箱 520本入	2,370円		
41	7.0	3.3×41	1 箱 500本入	2,370円		
45	7.0	3.3×45	1 箱 450本入	2,370円		
51	7.0	3.3×51	1 箱 400本入	2,370円		
57	7.0	3.6×57	1 箱 300本入	2,370円		
65	7.0	3.6×65	1 箱 250本入	2,370円		
75	7.0	3.9×75	1 箱 200本入	2,370円		
90	7.0	4.0×90	1 箱 130本入	2,370円		



スリムローレットビス 〈キャリアBOX入〉

1 甲 各6BOX入

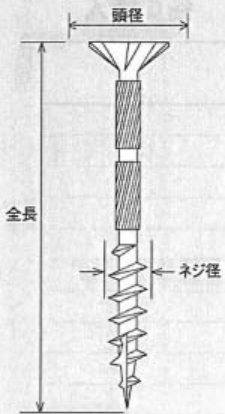

規 格	サイズ (m/m)		入 数	小売価格		
	頭径	ネジ径×全長				
25	6.0	3.3×25	1 BOX 1,500本入	4,740円		
28	6.0	3.3×28	1 BOX 1,400本入	4,740円		
32	6.0	3.3×32	1 BOX 1,100本入	4,740円		
38	7.0	3.3×38	1 BOX 1,040本入	4,740円		
41	7.0	3.3×41	1 BOX 1,000本入	4,740円		
45	7.0	3.3×45	1 BOX 900本入	4,740円		
51	7.0	3.3×51	1 BOX 800本入	4,740円		
57	7.0	3.6×57	1 BOX 600本入	4,740円		
65	7.0	3.6×65	1 BOX 500本入	4,740円		
75	7.0	3.9×75	1 BOX 400本入	4,740円		
90	7.0	4.0×90	1 BOX 260本入	4,740円		

<用途>

- 各種内装・木工・枠組作業に。

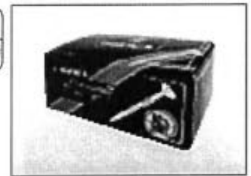

GIZAビス <箱入>

1 甲 各10箱入

規 格	サイズ (m/m)		入 数	小売価格
	頭径	ネジ径×全長		
半ネジ 32	8.0	4.0×32	1 箱 450本入	2,370円
38	8.0	4.0×38	1 箱 400本入	2,370円
42	8.0	4.0×42	1 箱 350本入	2,370円
45	8.0	4.0×45	1 箱 300本入	2,370円
50	8.0	4.0×50	1 箱 270本入	2,370円
62	8.0	4.2×62	1 箱 200本入	2,370円
75	8.0	4.2×75	1 箱 150本入	2,370円
90	8.5	4.5×90	1 箱 100本入	2,370円
105	8.5	4.5×105	1 箱 70本入	2,370円
120	8.5	4.5×120	1 箱 50本入	2,370円

多機能集約。
軽く入って木割れ防止。



- 炭素鋼線材 (C-1018)
- フレキ付頭
- 特殊全体焼入
- クロメートメッキ
- ローレット付
- ギザ付
- 高い山、低い山の二条ネジ
- 先端先割カット



GIZAビス <徳用箱入>

1 甲 各6箱入

規 格	サイズ (m/m)		入 数	小売価格
	頭径	ネジ径×全長		
半ネジ 32	8.0	4.0×32	1 箱 1,350本入	5,530円
38	8.0	4.0×38	1 箱 1,200本入	5,530円
42	8.0	4.0×42	1 箱 1,050本入	5,530円
45	8.0	4.0×45	1 箱 900本入	5,530円
50	8.0	4.0×50	1 箱 810本入	5,530円
62	8.0	4.2×62	1 箱 600本入	5,530円
75	8.0	4.2×75	1 箱 450本入	5,530円
90	8.5	4.5×90	1 箱 300本入	5,530円
105	8.5	4.5×105	1 箱 210本入	5,530円
120	8.5	4.5×120	1 箱 150本入	5,530円

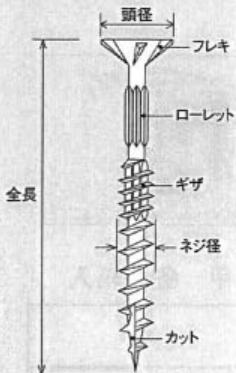

<用途>

- 各種木工・内装・外壁工事に。
- ・軒先廻り
- ・たる木筋かい止め
- ・長押し
- ・吊木止め
- ・窓枠
- ・コンパネ止め
- ・天井下地
- ・屋根下地
- ・床下地
- ・軒天下地
- ・モルタル下地

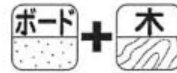
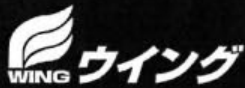

クロス下地
専 用 **ボードビス** <箱入>

■ラスパート<梨地ラップ頭>

1 甲 各10箱入

規 格	サイズ (m/m)		入 数	小売価格
	頭径	ネジ径×全長		
25	8.0	3.8×25	1箱 1,000本入	1,900円
28	8.0	3.8×28	1箱 900本入	1,900円
32	8.0	3.8×32	1箱 850本入	1,900円
38	8.0	3.8×38	1箱 700本入	1,900円
41	8.0	3.8×41	1箱 600本入	1,900円

■ラスパート<フレキ付>

1 甲 各10箱入

規 格	サイズ (m/m)		入 数	小売価格
	頭径	ネジ径×全長		
<フレキ付> 25	7.0	3.8×25	1箱 950本入	1,900円
<フレキ付> 28	7.0	3.8×28	1箱 850本入	1,900円
<フレキ付> 32	7.0	3.8×32	1箱 800本入	1,900円
<フレキ付> 38	7.0	3.8×38	1箱 650本入	1,900円

サビの心配なし。
クロス下地専用。



- 炭素鋼線材 (C-1018)
- ラスパート処理
- 特殊全体焼入
- 粗い一条ネジ
- 長いピッチ間と高いネジ山
- 鋭いビス先

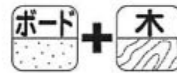
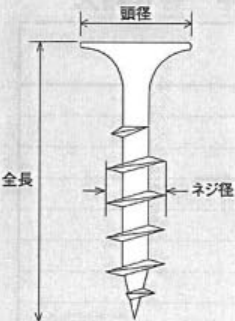

クロス下地
専 用 **ボードビス** <徳用箱入>

■ラスパート<梨地ラップ頭>

1 甲 各6箱入

規 格	サイズ (m/m)		入 数	小売価格
	頭径	ネジ径×全長		
25	8.0	3.8×25	1箱 2,000本入	3,160円
28	8.0	3.8×28	1箱 1,900本入	3,160円
32	8.0	3.8×32	1箱 1,800本入	3,160円
38	8.0	3.8×38	1箱 1,500本入	3,160円
41	8.0	3.8×41	1箱 1,200本入	3,160円

■ラスパート<フレキ付>

1 甲 各6箱入

規 格	サイズ (m/m)		入 数	小売価格
	頭径	ネジ径×全長		
<フレキ付> 25	7.0	3.8×25	1箱 1,900本入	3,160円
<フレキ付> 28	7.0	3.8×28	1箱 1,800本入	3,160円
<フレキ付> 32	7.0	3.8×32	1箱 1,700本入	3,160円
<フレキ付> 38	7.0	3.8×38	1箱 1,400本入	3,160円

- <用途>
- 各種内装ボードの種類
 - ・合板(コンパネ・ベニヤ板)
 - ・プラスターボード(石膏ボード)
 - ・けい酸カルシウム板(ケイカル板)
 - ・フレキシブルボード

注: 予告なく、規格入数等の変更や製造中止する場合などがございますので、ご確認下さい。



軽天ビス <箱入>

1 甲 各10箱入

「スッ」と入る
鋭いビス先。



- 炭素鋼線材 (C-1018)
- ユニクロメッキ
- 特殊全体焼入
- カラーは焼付 (頭部白色)
- 鋭いビス先

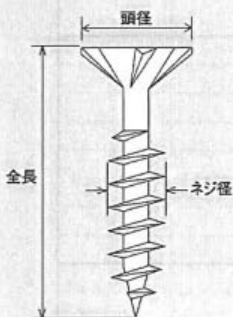
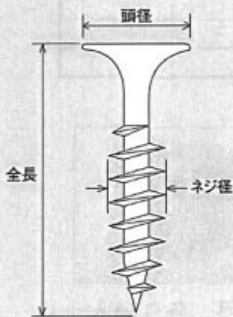

- <用途>
- 軽天下地、天井化粧ボード
 - 各種壁下地材

規格	サイズ (m/m)		入数	小売価格
	頭径	ネジ径×全長		
22	8.0	3.5×22	1箱 500本入	930円
25	8.0	3.5×25	1箱 500本入	1,000円
32	8.0	3.5×32	1箱 500本入	1,140円
41	8.0	3.5×41	1箱 250本入	950円
51	8.0	3.5×51	1箱 250本入	1,140円
<カラー> 22	8.0	3.5×22	1箱 500本入	1,370円
<カラー> 25	8.0	3.5×25	1箱 500本入	1,430円
<カラー> 32	8.0	3.5×32	1箱 500本入	1,740円
<フレキ付> 22	7.0	3.5×22	1箱 500本入	950円
<フレキ付> 25	7.0	3.5×25	1箱 500本入	1,030円
<フレキ付> 32	7.0	3.5×32	1箱 500本入	1,160円
<カラー・フレキ付> 22	7.0	3.5×22	1箱 500本入	1,400円
<カラー・フレキ付> 25	7.0	3.5×25	1箱 500本入	1,450円
<カラー・フレキ付> 32	7.0	3.5×32	1箱 500本入	1,790円
<ステンレス> 22	8.0	3.5×22	1箱 250本入	1,740円
<ステンレス> 25	8.0	3.5×25	1箱 250本入	2,030円
<ステンレス> 32	8.0	3.5×32	1箱 250本入	2,320円
<ステンレス・フレキ付> 22	7.0	3.5×22	1箱 250本入	1,740円
<ステンレス・フレキ付> 25	7.0	3.5×25	1箱 250本入	2,030円
<ステンレス・フレキ付> 32	7.0	3.5×32	1箱 250本入	2,320円

<ステンレス>はSUS 410



軽天ビス <徳用箱入>

1 甲 各6箱入

規格	サイズ (m/m)		入数	小売価格
	頭径	ネジ径×全長		
22	8.0	3.5×22	1箱 2,000本入	3,160円
25	8.0	3.5×25	1箱 2,000本入	3,290円
32	8.0	3.5×32	1箱 2,000本入	3,770円
<カラー> 22	8.0	3.5×22	1箱 2,000本入	4,660円
<カラー> 25	8.0	3.5×25	1箱 2,000本入	4,870円
<カラー> 32	8.0	3.5×32	1箱 2,000本入	5,930円
<フレキ付> 22	7.0	3.5×22	1箱 2,000本入	3,160円
<フレキ付> 25	7.0	3.5×25	1箱 2,000本入	3,350円
<フレキ付> 32	7.0	3.5×32	1箱 2,000本入	3,820円

青ビス <箱入>

ブルーラスパート処理

・コンクリート用・

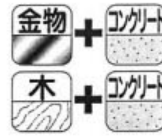

1 甲 各10箱入

プラグ不要で、
大幅に作業性を向上。



- 炭素鋼線材 (C-1021)
- 独自のダイヤカット
- 高い山、低い山の二条ネジ
- ブルーラスパート処理
- 特殊全体焼入

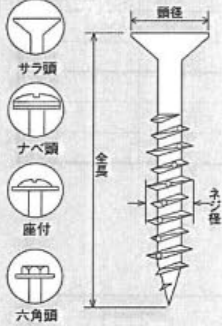

<用途>

- 各種外壁止め、配管工事に
 - ・ 配管、配線用サドル
 - ・ スイッチボックス
 - ・ コントロールボックス
- ・ 照明器具
 - ・ ドア枠
- ・ 掲示板
 - ・ 棚
- ・ 空調機器
 - ・ 座席
- ・ 警報機器
 - ・ 内装下地
- ・ 洗面器具
 - ・ カーテンレール

■施工方法

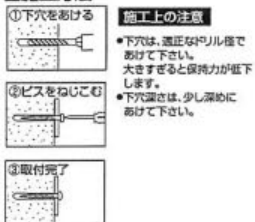

■施工上の注意

- 下穴は、適正なドリル径であけて下さい。大きすぎると保力力が低下します。
- 下穴深さは、少し深めにあけて下さい。

■引抜強度 (テストデータ)

●サラ頭 (#2) 425の場合

コンクリート (200kgf/cm ²)	210kg
ブロック	160kg
レンガ	120kg

※施工に際しては、1/3~1/4の安全率を考慮の上、ご使用下さい。

規 格	サイズ (m/m)		入 数	小売価格
	頭径	ネジ径×全長		
サラ頭 (#2)	425	7.0 4.2×25	1箱 200本入	950円
	432	7.0 4.2×32	1箱 170本入	950円
	438	7.0 4.2×38	1箱 140本入	950円
	445	7.0 4.2×45	1箱 100本入	950円
	525	10.0 5.3×25	1箱 120本入	950円
	535	10.0 5.3×35	1箱 90本入	950円
	545	10.0 5.3×45	1箱 60本入	950円
	560	10.0 5.3×60	1箱 50本入	950円
(#3)	635	12.0 6.2×35	1箱 50本入	950円
	645	12.0 6.2×45	1箱 40本入	950円
	660	12.0 6.2×60	1箱 30本入	950円
	670	12.0 6.2×70	1箱 25本入	950円
ナベ頭 (#2)	425	8.0 4.2×25	1箱 200本入	950円
	432	8.0 4.2×32	1箱 170本入	950円
	525	9.0 5.3×25	1箱 120本入	950円
	535	9.0 5.3×35	1箱 90本入	950円
	六角頭 (#2) <8m/m角>	525	10.0 5.3×25	1箱 80本入
535	10.0 5.3×35	1箱 70本入	950円	
635	11.0 6.2×35	1箱 50本入	950円	
645	11.0 6.2×45	1箱 40本入	950円	
660	11.0 6.2×60	1箱 35本入	950円	
670	11.0 6.2×70	1箱 25本入	950円	
座付 (#2)	425	10.0 4.2×25	1箱 150本入	950円

青ビス <徳用箱入>

ブルーラスパート処理

・コンクリート用・

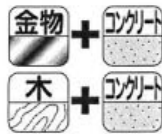

1 甲 各6箱入

規 格	サイズ (m/m)		入 数	小売価格
	頭径	ネジ径×全長		
サラ頭 (#2)	425	7.0 4.2×25	1箱 2,000本入	7,610円
	432	7.0 4.2×32	1箱 1,700本入	7,610円
	438	7.0 4.2×38	1箱 1,400本入	7,610円
	445	7.0 4.2×45	1箱 1,000本入	7,610円
	525	10.0 5.3×25	1箱 1,200本入	7,610円
	535	10.0 5.3×35	1箱 900本入	7,610円
	545	10.0 5.3×45	1箱 600本入	7,610円
	560	10.0 5.3×60	1箱 500本入	7,610円
(#3)	635	12.0 6.2×35	1箱 500本入	7,610円
	645	12.0 6.2×45	1箱 400本入	7,610円
	660	12.0 6.2×60	1箱 300本入	7,610円
	670	12.0 6.2×70	1箱 250本入	7,610円
	ナベ頭 (#2)	425	8.0 4.2×25	1箱 2,000本入
432		8.0 4.2×32	1箱 1,700本入	7,610円
525		9.0 5.3×25	1箱 1,200本入	7,610円
535		9.0 5.3×35	1箱 900本入	7,610円
六角頭 (#2) <8m/m角>		525	10.0 5.3×25	1箱 800本入
535	10.0 5.3×35	1箱 700本入	7,610円	
635	11.0 6.2×35	1箱 500本入	7,610円	
645	11.0 6.2×45	1箱 400本入	7,610円	
660	11.0 6.2×60	1箱 350本入	7,610円	
670	11.0 6.2×70	1箱 250本入	7,610円	
座付 (#2)	425	10.0 4.2×25	1箱 1,500本入	7,610円



シルバービス

〈箱入〉

シルバーラスパート処理

・コンクリート用・

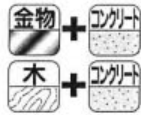

1 甲 各10箱入

プラグ不要で、
大幅に作業性を向上。



- 炭素鋼線材 (C-1021)
- 独自のダイヤカット
- 高い山、低い山の二条ネジ
- シルバーラスパート処理
- 特殊全体焼入
- ステンレスはSUS410

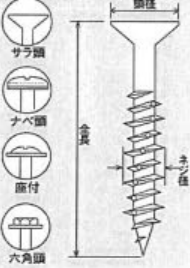

規 格	サイズ (m/m)		入 数	小売価格	
	頭径	ネジ径×全長			
サラ頭 (#2)	425	7.0 4.2×25	1箱 200本入	950円	
	432	7.0 4.2×32	1箱 170本入	950円	
	438	7.0 4.2×38	1箱 140本入	950円	
	445	7.0 4.2×45	1箱 100本入	950円	
	525	10.0 5.3×25	1箱 120本入	950円	
	535	10.0 5.3×35	1箱 90本入	950円	
	545	10.0 5.3×45	1箱 60本入	950円	
	560	10.0 5.3×60	1箱 50本入	950円	
	(#3)	635	12.0 6.2×35	1箱 50本入	950円
		645	12.0 6.2×45	1箱 40本入	950円
660		12.0 6.2×60	1箱 30本入	950円	
670		12.0 6.2×70	1箱 25本入	950円	
ナベ頭 (#2)		425	8.0 4.2×25	1箱 200本入	950円
	432	8.0 4.2×32	1箱 170本入	950円	
	525	9.0 5.3×25	1箱 120本入	950円	
	535	9.0 5.3×35	1箱 90本入	950円	
六角頭 (#2) <8m/m角>	525	10.0 5.3×25	1箱 80本入	950円	
	535	10.0 5.3×35	1箱 70本入	950円	
	635	11.0 6.2×35	1箱 50本入	950円	
	645	11.0 6.2×45	1箱 40本入	950円	
	660	11.0 6.2×60	1箱 35本入	950円	
	670	11.0 6.2×70	1箱 25本入	950円	
座付 (#2)	425	10.0 4.2×25	1箱 150本入	950円	
ステンレス座付 (#2)	425	10.0 4.2×25	1箱 50本入	950円	
ステンレス (SUS410)	425	7.0 4.2×25	1箱 60本入	950円	
サラ頭 (#2)	432	7.0 4.2×32	1箱 50本入	950円	
	525	10.0 5.3×25	1箱 40本入	950円	
	535	10.0 5.3×35	1箱 30本入	950円	
	545	10.0 5.3×45	1箱 25本入	950円	
	560	10.0 5.3×60	1箱 15本入	950円	

＜用途＞

- 各種外壁止め、配管工事に
- ・配管、配線用サドル
- ・スイッチボックス
- ・コントロールボックス
- ・照明器具 ・ドア枠
- ・掲示板 ・棚
- ・空調機器 ・座席
- ・警報機器 ・内装下地
- ・洗面器具 ・カーテンレール

■施工方法



■引抜強度 (テストデータ)

●サラ頭 (#2) 425の場合

コンクリート (200kgf/cm ²)	210kg
ブロック	150kg
レンガ	120kg

※施工に際しては、1/3~1/4の安全率を考慮の上、ご使用下さい。

シルバービス

〈徳用箱入〉

シルバーラスパート処理

・コンクリート用・

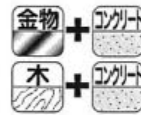

1 甲 各6箱入

規 格	サイズ (m/m)		入 数	小売価格	
	頭径	ネジ径×全長			
サラ頭 (#2)	425	7.0 4.2×25	1箱 2,000本入	7,610円	
	432	7.0 4.2×32	1箱 1,700本入	7,610円	
	438	7.0 4.2×38	1箱 1,400本入	7,610円	
	445	7.0 4.2×45	1箱 1,000本入	7,610円	
	525	10.0 5.3×25	1箱 1,200本入	7,610円	
	535	10.0 5.3×35	1箱 900本入	7,610円	
	545	10.0 5.3×45	1箱 600本入	7,610円	
	560	10.0 5.3×60	1箱 500本入	7,610円	
	(#3)	635	12.0 6.2×35	1箱 500本入	7,610円
		645	12.0 6.2×45	1箱 400本入	7,610円
660		12.0 6.2×60	1箱 300本入	7,610円	
670		12.0 6.2×70	1箱 250本入	7,610円	
ナベ頭 (#2)		425	8.0 4.2×25	1箱 2,000本入	7,610円
	432	8.0 4.2×32	1箱 1,700本入	7,610円	
	525	9.0 5.3×25	1箱 1,200本入	7,610円	
	535	9.0 5.3×35	1箱 900本入	7,610円	
六角頭 (#2) <8m/m角>	525	10.0 5.3×25	1箱 800本入	7,610円	
	535	10.0 5.3×35	1箱 700本入	7,610円	
	635	11.0 6.2×35	1箱 500本入	7,610円	
	645	11.0 6.2×45	1箱 400本入	7,610円	
	660	11.0 6.2×60	1箱 350本入	7,610円	
	670	11.0 6.2×70	1箱 250本入	7,610円	
座付 (#2)	425	10.0 4.2×25	1箱 1,500本入	7,610円	
ステンレス座付 (#2)	425	10.0 4.2×25	1箱 1,000本入	15,220円	
ステンレス (SUS410)	425	7.0 4.2×25	1箱 1,200本入	15,220円	
サラ頭 (#2)	432	7.0 4.2×32	1箱 1,000本入	15,220円	
	525	10.0 5.3×25	1箱 800本入	15,220円	
	535	10.0 5.3×35	1箱 600本入	15,220円	
	545	10.0 5.3×45	1箱 500本入	15,220円	
	560	10.0 5.3×60	1箱 300本入	15,220円	

シルバービス <ビニール袋入>

シルバーラスパート処理

・コンクリート用・

1箱 各10袋入

プラグ不要で、
大幅に作業性を向上。



- 炭素鋼線材 (C-1021)
- 独自のダイヤカット
- 高い山、低い山の二条ネジ
- シルバーラスパート処理
- 特殊全体焼入
- ステンレスはSUS410

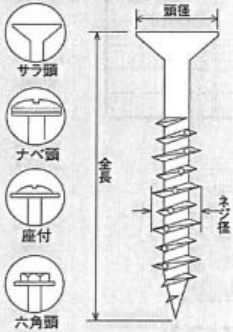

<用途>

- 各種外壁止め、配管工事に
 - ・配管、配線用サドル
 - ・スイッチボックス
 - ・コントロールボックス
 - ・照明器具
 - ・ドア枠
 - ・掲示板
 - ・糊
 - ・空調機器
 - ・座席
 - ・警報機器
 - ・内装下地
 - ・洗面器具
 - ・カーテンレール

■施工方法

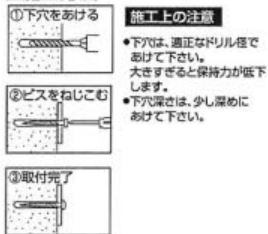

施工上の注意

- 下穴は、適正なドリル径であけて下さい。大きすぎると保持力が低下します。
- 下穴深さは、少し深めにあけて下さい。

■引抜強度 (テストデータ)

●サラ頭 (#2) 425の場合

コンクリート (200kgf/cm ²)	210kg
ブロック	160kg
レンガ	120kg

※施工に関しては、1/3~1/4の安全率を考慮の上、ご使用下さい。

規格	サイズ (m/m)		入数	小売価格
	頭径	ネジ径×全長		
サラ頭 (#2) 570	10.0	5.3×70	1袋 10本入	290円
(#3) 675	12.0	6.2×75	1袋 10本入	500円
690	12.0	6.2×90	1袋 10本入	610円
6100	12.0	6.2×100	1袋 10本入	640円

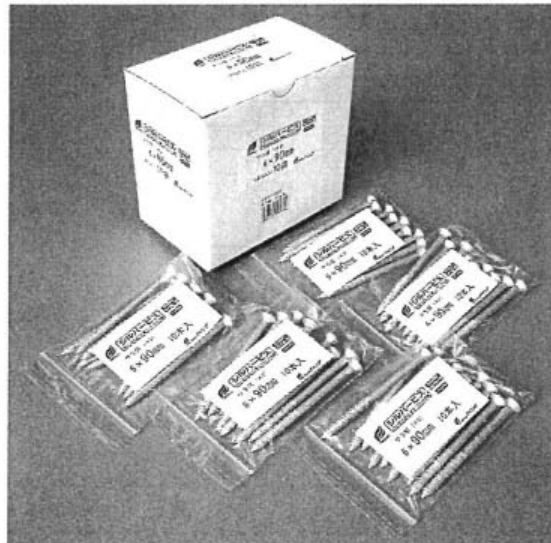

規格	下穴ドリル径 (mm)
425 432 438 445	3.4~3.5Φ
525 535 545 560 570	4.3~4.5Φ
635 645 660 670 675 690 6100	5.3~5.7Φ

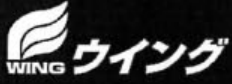

ミニキャップビス <ビニール袋入>



6色カラーの
キャップ付

規格	サイズ (m/m)		入数		小売価格
	頭径	ネジ径×全長			
28	10.0	4.5×28	1袋	10本入	380円
38	10.0	4.5×38	1袋	10本入	400円
45	10.0	4.5×45	1袋	10本入	430円
60	10.0	4.5×60	1袋	10本入	500円

■各一袋にビス10本、キャップ10ヶ入りと成って居ります。

■キャップ色は6色の中からお選び下さい。
(黒、茶、うす茶、アイボリー、グレー、白)

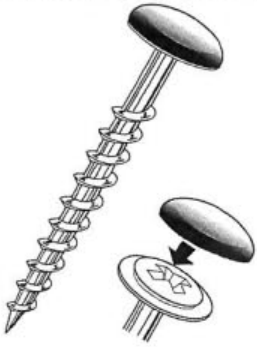

《用途》

- 吊り戸棚
- 家具
- クローゼット
- 収納等の各種内装仕上げに最適!

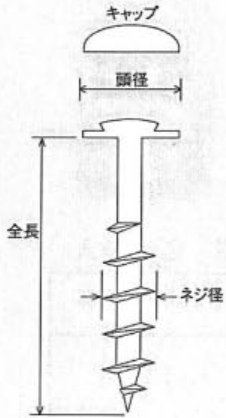

ハンガーディスプレイセット (小売価格)

セット 明細	4.5×28mm	10本/袋	(6色×3袋=18袋) × 380円 = 6,840円
	4.5×38mm	10本/袋	(6色×3袋=18袋) × 400円 = 7,200円
	4.5×45mm	10本/袋	(6色×3袋=18袋) × 430円 = 7,740円
	4.5×60mm	10本/袋	(6色×3袋=18袋) × 500円 = 9,000円
計 72袋			30,780円

- 炭素鋼線材(C-1018)
- キャップ止め特殊頭
- 全体焼き入れ
- 粗い一条ネジ



6色カラーの
キャップ



ミニキャップビス <ブリスターパック入>

1甲 各 6P入

規格	サイズ (m/m)		入数	小売価格			
	頭径	ネジ径×全長					
28	10.0	4.5×28	1P 100本入	1,320円			
38	10.0	4.5×38	1P 100本入	1,720円			
45	10.0	4.5×45	1P 100本入	1,870円			
60	10.0	4.5×60	1P 100本入	2,500円			

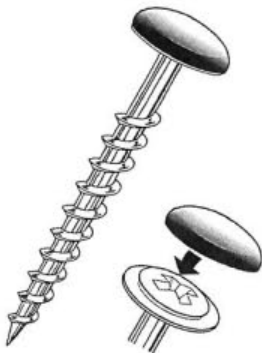

ミニキャップ <ブリスターパック入>

1甲 各 6P入

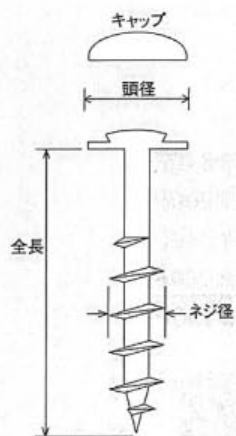

規格	サイズ	入数	小売価格			
黒	3.0厚×10.0Φ	1P 100ヶ入	1,060円			
茶	3.0厚×10.0Φ	1P 100ヶ入	1,060円			
うす茶	3.0厚×10.0Φ	1P 100ヶ入	1,060円			
アイボリー	3.0厚×10.0Φ	1P 100ヶ入	1,060円			
グレー	3.0厚×10.0Φ	1P 100ヶ入	1,060円			
白	3.0厚×10.0Φ	1P 100ヶ入	1,060円			

- 炭素鋼線材 (C-1018)
- キャップ止め特殊頭
- 全体焼き入れ
- 粗い一条ネジ



ALCビス <ビニール袋入>

1 甲 各10袋入

ALCに
ガッチリ締付。



- 炭素鋼線材 (C-1018)
- フレキ付頭
- 特殊全体焼入
- クロメートメッキ
- 粗い一条ネジ
- 先端先割カット

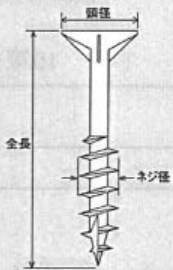

規 格	サイズ (m/m)		入 数	小売価格			
	頭径	ネジ径×全長					
62	10.0	6.0×62	1袋 100本入	2,270円			
75	10.0	6.0×75	1袋 100本入	2,580円			

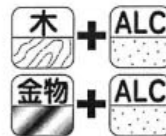
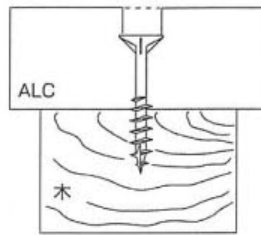
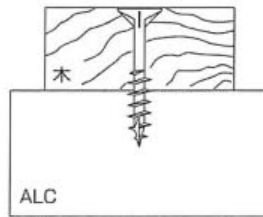

ハンマー1本で
ガチッと止まる!

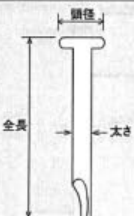

オンリータック <箱入>

ALC専用釘 SUS304

1 甲 各10箱入

規 格	サイズ (m/m)		入 数	小売価格			
	頭径	ネジ径×全長					
OP428	7.5	3.8×28	1箱 130本入	6,660円			
OP435	7.5	4.0×35	1箱 120本入	6,660円			
OP445	7.6	4.0×45	1箱 100本入	6,660円			
OP555	9.5	5.0×55	1箱 55本入	6,660円			
OP665	11.5	6.0×65	1箱 35本入	6,660円			

引抜強度(テストデータ)

28mm	60kg
35mm	85kg
45mm	130kg
55mm	200kg
65mm	300kg

※施工に際しましては、1/3~1/4の安全率を考慮の上、ご使用下さい。

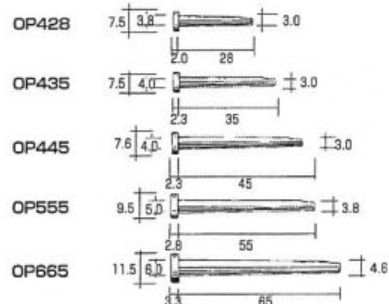

<用途>

- 配管取付サドル/バンド止め
- 配電盤・キーボックス取付け
- 戸袋取付金具止め
- 換気扇枠・フード取付け
- 面格子取付け・T管足止め etc

仕上釘

■フィニッシュネイル カラー／茶・ウス茶・ベージュ・白

〈箱入〉

■カラー 茶・ウス茶・ベージュ・白

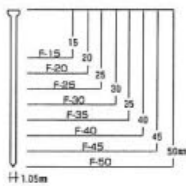
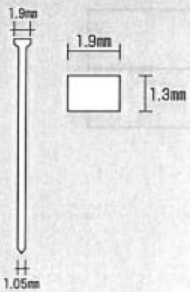

規格	入数		小売価格	
	1箱	1甲	箱	
F-15	3,000本入	10箱×2	箱	850円
F-20	3,000本入	10箱×2	箱	900円
F-25	3,000本入	5箱×4	箱	1,000円
F-30	3,000本入	5箱×4	箱	1,200円
F-35	2,000本入	5箱×4	箱	950円
F-40	2,000本入	5箱×4	箱	1,100円
F-45	2,000本入	5箱×4	箱	1,250円
F-50	2,000本入	5箱×4	箱	1,400円

かもい引金具

1甲 10箱入

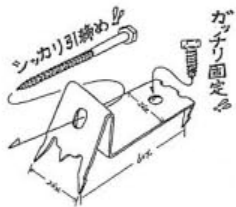

品名	入数	小売価格
かもい引金具	1箱 20組入	箱 3,500円

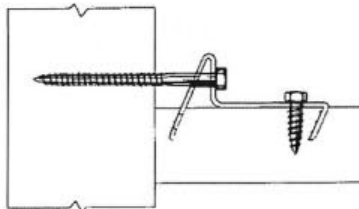

- 鴨居にビスで締めることにより確実に固定し、金具の浮き上がりを防ぎます。
- 鴨居だけでなく、接続コーナー締めつけ、引張りに利用できます。

HI-CLASSチップソー〈ALC&サイディング用〉



規格	サイズ (m/m)	入数	小売価格
80	80×1.6×30P 20穴	6枚	枚 6,250円
100	100×1.8×40P 20穴	6枚	枚 6,500円
110	110×1.8×40P 20穴	6枚	枚 6,750円
125	125×1.8×40P 20穴	6枚	枚 7,000円
160	160×2.0×60P 20穴	6枚	枚 7,250円
180	180×2.0×60P 20穴	6枚	枚 7,500円